

# i-mop<sup>®</sup> XXL Pro

Autolaveuse pour les surfaces de sol

## Manuel de l'utilisateur



**i-team Professional b.v.**

Hoppenkuil 27b, 5626 DD Eindhoven, Pays-Bas

Téléphone : +31402662400

+31402662400

Courriel : [hello@i-teamglobal.com](mailto:hello@i-teamglobal.com)

Internet : [www.i-teamglobal.com](http://www.i-teamglobal.com)





### PLUS VITE :

Nettoie 10 fois plus vite qu'une serpillière humide classique, avec une capacité de nettoyage de 1800 m<sup>2</sup> par heure.



### NETTOYEUR :

Deux puissantes brosses contrarotatives à 350 tours/minute pour l'élimination des salissures, validées par les données des tests ATP, permettant d'obtenir des surfaces jusqu'à 90 % plus propres.



### PLUS VERT :

Chaque once de produit chimique et chaque goutte d'eau comptent. Il est prouvé qu'il réduit l'impact sur l'environnement de plus de 75 %.



### PLUS SÉCURISÉ :

Les sols qui sèchent presque instantanément réduisent les risques de glissade et de chute, comme le prouvent les résultats des tests de glissade normalisés (120 ou moins). Les réservoirs antimicrobiens de l'i-mop® réduisent les odeurs provenant du réservoir de récupération et protègent les opérateurs qui manipulent les réservoirs tous les jours. La réduction microbienne au contact de la paroi du réservoir a été certifiée et testée avec une efficacité ≥99,99%.



### MIEUX POUR TOUT LE MONDE :

Change l'expérience du nettoyage et apporte de l'énergie, de la fierté et un moral positif à l'établissement... sans parler d'un environnement plus propre et plus sain.

Manuel d'utilisation original, rédigé en anglais

Future Cleaning Technologies B.V.

Hoppenkuil 27b, 5626 DD Eindhoven, Pays-Bas

Téléphone : +31402662400 +31402662400

Courriel : [hello@i-teamglobal.com](mailto:hello@i-teamglobal.com)

Internet : [www.i-teamglobal.com](http://www.i-teamglobal.com)

Modèle : i-mop® XXL Pro

Date : 31-03-2023

Code produit :

Version : 4.7

Année du modèle : 2023



## Préface

Merci d'avoir choisi l'i-mop® XXL Pro, l'autolaveuse industrielle qui nettoie plus vite, plus proprement, plus sûrement, plus écologiquement, et qui est meilleure pour tout le monde. Le design compact de l'i-mop XXL Pro vous permet de nettoyer jusqu'au bord et sous les obstacles, minimisant ainsi le récurage manuel. L'i-mop XXL Pro, qui fonctionne sur batterie, est équipé de deux brosses contrarotatives qui permettent un nettoyage en profondeur. L'i-mop XXL Pro réduit considérablement la quantité d'eau et de produits chimiques nécessaires, ce qui permet d'obtenir un résultat plus écologique. Il réduit également le risque de sols glissants. L'i-mop XXL Pro est revêtu pour résister aux produits chimiques abrasifs, ce qui signifie qu'il peut être utilisé dans des installations telles que les piscines et les plages.

### Matériau antimicrobien

Tous les points de contact (boutons, poignées, gâchettes, réservoirs) de l'i-mop XXL-Pro ont été traités de manière à être antimicrobiens. Le composé antimicrobien étant mélangé au plastique, l'effet dure toute la vie de l'i-mop XXL-Pro.

La réduction des bactéries réduit les odeurs provenant du réservoir de récupération et protège les opérateurs qui manipulent le réservoir tous les jours. La réduction microbienne au contact de la paroi du réservoir est certifiée et testée avec une efficacité  $\geq 99,99\%$ .

### i-dose®

Avec i-dose, nous introduisons des dosettes qui contiennent une formule de nettoyage super concentrée et respectueuse de l'environnement pour l'i-mop. Il suffit d'ouvrir la dosette et d'attendre que le liquide tombe dans l'eau. Chaque dosette contient exactement assez de détergent pour un réservoir de solution i-dose. L'i-mop est livré avec un porte-dose standard et une poubelle de recyclage pour les dosettes vides.

### Kit de levage

Les détergents et les désinfectants ont parfois besoin d'un certain temps d'action lorsque vous nettoyez le sol. Désormais, vous pouvez facilement leur donner ce temps. Le kit de levage permet de relever la raclette en appuyant sur un interrupteur.

### Système i-balance

L'i-mop XXL Pro est équipé du système révolutionnaire i-balance. Ce système permet de garer le corps principal de l'i-mop XXL Pro dans n'importe quelle position.

Le système i-balance permet de garer l'i-mop en position debout pendant 10 minutes sans avoir à soulever le plateau.

### i-link®

Vous pouvez connecter votre équipement de nettoyage à i-link, le système de gestion basé sur le cloud. L'i-mop XXL Pro est équipé d'un petit émetteur intégré, déjà connecté au nuage i-link. Ce transmetteur enverra chaque jour au nuage i-link des informations sur l'utilisation, le niveau de la batterie et même l'emplacement de la machine. Il est également possible de définir des règles pour les notifications (par exemple, des rappels pour l'entretien après X heures d'utilisation) et de résoudre un problème avec la machine à votre i-partenaire.

Veuillez lire attentivement ce manuel pour y trouver des informations importantes et des instructions d'utilisation avant d'utiliser l'i-mop® XXL Pro. Conservez ce manuel pour pouvoir vous y référer ultérieurement. L'i-mop XXL Pro offre d'excellentes performances. Les meilleurs résultats sont obtenus lorsque l'i-mop XXL Pro est :



- Régulièrement entretenu selon les instructions d'entretien préventif de l'i-mop XXL Pro dans ce manuel.
- Opéré avec un soin et une prudence raisonnables.
- Entretien à l'aide de pièces fournies par le fabricant.

Lorsque ce manuel fait référence au "fabricant", il s'agit de **Future Cleaning Technologies B.V.**, une société affiliée à i-team située à Eindhoven, aux Pays-Bas. Lorsque ce manuel mentionne "le partenaire", il s'agit de votre partenaire local de vente et d'assistance i-team.

## Objectif du manuel de l'utilisateur

L'objectif du manuel d'utilisation est de fournir à l'utilisateur des informations qui lui permettront d'utiliser l'i-mop XXL Pro correctement, efficacement et en toute sécurité pendant toute sa durée de vie, même en cas de mauvaise utilisation raisonnablement prévisible, telle que décrite dans la section 1.2 de ce manuel.

Le manuel d'utilisation contient des instructions concernant

- Sécurité personnelle de l'opérateur
- Utilisation prévue et non prévue de l'i-mop XXL Pro
- Instructions pour l'utilisation quotidienne
- Instructions d'entretien
- Conditions de stockage
- Mise au rebut de l'i-mop XXL Pro

Ces instructions doivent être prises en compte afin d'éviter tout risque de dommages physiques et/ou matériels.

## Public cible

Ce manuel d'utilisation est destiné aux opérateurs de l'i-mop XXL Pro et à leurs superviseurs, ainsi qu'aux partenaires et aux importateurs.

## Fonctionnement de l'i-mop XXL Pro

L'i-mop XXL Pro ne peut être utilisé que par une personne qui a correctement lu et compris les instructions de ce manuel ou qui a été formée par un opérateur expérimenté qui a lu et compris les instructions de ce manuel.









## Guide de lecture

Les symboles et termes suivants sont utilisés tout au long de ce manuel pour attirer l'attention du lecteur sur les points suivants, questions de sécurité et informations importantes :

Symbole	Durée	Explication
---------	-------	-------------

---



	<b>AVERTISSEMENT</b>	Indique une situation dangereuse qui, si les consignes de sécurité ne sont pas respectées, peut entraîner des blessures pour l'opérateur ou les personnes présentes et des dommages légers ou modérés pour le produit ou l'environnement.
	<b>ATTENTION</b>	Indique une situation dangereuse qui, si les consignes de sécurité ne sont pas respectées, peut entraîner des dommages légers et/ou modérés au produit ou à l'environnement.
	<b>ATTENTION</b>	Indique une situation de responsabilité, où le fabricant ou ses partenaires et affiliés ne peuvent être tenus responsables des dommages causés par la non-conformité.
	<b>AIMANT FORT</b>	Indique que l'appareil contient des aimants puissants. Ceux-ci peuvent provoquer l'arrêt des stimulateurs cardiaques ou endommager les données électroniques, telles que les informations stockées sur les cartes d'accès.
	<b>PACEMAKER</b>	Indique que les opérateurs et le personnel d'entretien portant un stimulateur cardiaque doivent respecter une distance minimale de 6 in / 15 cm. Dans ce cas précis, les opérateurs ne peuvent pas utiliser la machine comme un sac à dos.
	<b>BATTERIES</b>	Indique que l'appareil fonctionne avec des piles. Les piles doivent être chargées conformément aux instructions du manuel d'utilisation du chargeur de piles de classe I séparé. Les batteries doivent être mises au rebut conformément aux lois et réglementations locales.
	<b>SURFACE GLISSANTE</b>	Indique que la machine peut rendre les sols glissants. Sur le lieu de travail, il est conseillé de placer des panneaux indiquant les surfaces glissantes dans ces zones.
	<b>PORT DE GANTS</b>	Indique qu'il faut porter des gants en caoutchouc pour effectuer cette tâche.



# Contenu

Préface .....	3
Objectif du manuel de l'utilisateur.....	4
Public cible .....	4
Opérateurs de l'i-mop XXL Pro .....	4
Guide de lecture.....	4
1 Introduction.....	9
1.1 Utilisation prévue du produit .....	9
1.2 Utilisation non intentionnelle du produit.....	10
1.3 Durée de vie.....	10
1.4 Modifications.....	10
1.5 Moteur sans balais.....	10
1.6 Spécifications.....	11
1.7 Garantie .....	11
1.8 Identification .....	12
1.9 QR-code .....	12
2 Description .....	13
3 Sécurité.....	14
3.1 Instructions générales de sécurité.....	14
<b>3.1.1 Balayer avant de frotter .....</b>	<b>14</b>
<b>3.1.2 État des broussailles.....</b>	<b>14</b>
<b>3.1.3 Orientation de la machine.....</b>	<b>14</b>
<b>3.1.4 Réservoirs antimicrobiens .....</b>	<b>14</b>
<b>3.1.5 Aimants puissants .....</b>	<b>14</b>
<b>3.1.6 Piles .....</b>	<b>14</b>
3.2 Risques en cours d'exploitation.....	15
<b>3.2.1 S'habiller en toute sécurité .....</b>	<b>15</b>
<b>3.2.2 Marquer le chantier .....</b>	<b>15</b>
<b>3.2.3 Attention au stationnement.....</b>	<b>15</b>
<b>3.2.4 Retirer les blocs-batteries .....</b>	<b>15</b>
<b>3.2.5 Orientation de la machine.....</b>	<b>15</b>
<b>3.2.6 Attention au stockage .....</b>	<b>15</b>
4 Transport et stockage.....	16
4.1 Généralités .....	16
4.2 Position du magasin.....	16
4.3 Transport à l'extérieur .....	17
4.4 Transport dans un véhicule .....	18
5 Assemblage et installation .....	19
5.1 Déballage .....	19
5.2 Assemblée .....	20
<b>5.2.1 Charger les batteries .....</b>	<b>20</b>
<b>5.2.2 Fixation des brosses .....</b>	<b>20</b>
<b>5.2.3 Fixation de la raclette.....</b>	<b>21</b>



5.2.4	Installation du réservoir de récupération .....	21
5.2.5	Installation du réservoir de solution de nettoyage .....	22
5.2.6	Fixation du support pour téléphone portable et de la poubelle .....	22
5.2.7	Utilisation du port USB.....	23
6	Fonctionnement .....	24
6.1	Avant de commencer .....	24
6.1.1	<b>La batterie i-power 9 &amp; 14 Pro .....</b>	<b>24</b>
6.1.2	<b>Démonstiqueur de plaques de série .....</b>	<b>24</b>
6.1.3	<b>Mise en place des piles.....</b>	<b>24</b>
6.1.4	<b>Remplissage du réservoir de la solution de nettoyage .....</b>	<b>25</b>
6.2	Procédure de fonctionnement .....	26
6.2.1	<b>Se rendre à pied sur le chantier .....</b>	<b>26</b>
6.2.2	<b>Sur le chantier .....</b>	<b>27</b>
6.2.3	<b>Système d'équilibre en I.....</b>	<b>29</b>
6.2.4	<b>Position de stationnement .....</b>	<b>29</b>
6.2.5	<b>Kit de levage facile .....</b>	<b>31</b>
6.2.6	<b>Mode ECO .....</b>	<b>32</b>
6.2.7	<b>Indicateur d'avertissement d'angle .....</b>	<b>33</b>
6.2.8	<b>Éteindre l'i-mop® XL pro .....</b>	<b>33</b>
6.2.9	<b>Vider les réservoirs.....</b>	<b>34</b>
6.3	Nettoyage et stockage.....	34
6.3.1	<b>Rinçage du système.....</b>	<b>34</b>
6.3.2	<b>Nettoyage des réservoirs .....</b>	<b>34</b>
6.3.3	<b>Nettoyage du filtre .....</b>	<b>35</b>
6.3.4	<b>Retrait des blocs-batteries .....</b>	<b>37</b>
6.3.5	<b>Contrôle des brosses et de la raclette.....</b>	<b>37</b>
6.3.6	<b>Stocker en position verticale .....</b>	<b>38</b>
7	Entretien.....	39
7.1	Remplacement des brossailles .....	39
7.2	Remplacement de la raclette.....	40
7.2.1	<b>Détachement de la raclette .....</b>	<b>40</b>
7.2.2	<b>Retournement/remplacement de la lame de la raclette .....</b>	<b>40</b>
7.2.3	<b>Fixation de la raclette.....</b>	<b>41</b>
7.3	Remplacement du tuyau d'aspiration .....	42
7.4	Remplacement des roues .....	42
7.5	Remplacement des garde-corps .....	43
7.6	Nettoyage supplémentaire recommandé .....	43
7.7	Temps de service recommandé.....	44
7.8	Accessoires .....	44
8	Dépannage .....	45
8.1	Signaler un problème via i-link® .....	46
9	Démantèlement et élimination .....	47
10	Pièces jointes.....	48
10.1	Certificat CE .....	48
10.2	L'i-Story .....	49







# 1 Introduction

L'i-mop® XXL Pro est un appareil sûr et facile à utiliser. Ce manuel vous aide à démarrer et explique les procédures d'utilisation et d'entretien. Vous serez agréablement surpris par la rapidité et l'efficacité de l'utilisation de l'i-mop XXL Pro à piles. Les piles utilisées dans l'i-mop XXL Pro sont les mêmes que celles utilisées dans une variété de produits i-team fonctionnant sur batterie. Les piles doivent être complètement chargées avant d'être utilisées. Veuillez consulter le manuel d'utilisation du chargeur de batterie de classe I pour connaître la procédure à suivre.

Ce manuel est destiné aux personnes qui travaillent avec l'i-mop XXL Pro et/ou qui en assurent l'entretien quotidien. Le manuel doit être lu dans son intégralité avant les premières actions. Ce manuel décrit la méthode d'utilisation correcte, les mesures de sécurité, l'entretien et le transport.

Le fabricant améliore continuellement tous ses produits sur la base de l'expérience et du retour d'information des utilisateurs. Tout écart entre les textes et/ou les images du manuel et votre i-mop XXL Pro peut donc provenir de la différence de modèle ou de modifications éventuelles dues au développement et à l'innovation continus.

i-mop XXL Pro peuvent donc résulter de la différence de modèle ou de modifications éventuelles dues au développement et à l'innovation continus.

## 1.1 Utilisation prévue du produit

L'i-mop XXL Pro est un appareil spécialisé dans le nettoyage des sols. Vous pouvez utiliser n'importe quel type de détergent à récurer à base d'eau.

Le réservoir de liquide, les brosses et la raclette sont disponibles en versions avec code couleur HACCP (bleu, vert, rouge, jaune et orange). Ces trois éléments peuvent être facilement remplacés. Cela vous permet d'utiliser des solutions de nettoyage différentes, par exemple lorsque vous passez de la zone de préparation des aliments au restaurant. Veillez à ce que le code couleur du réservoir de liquide, de la brosse et de la raclette soit **TOUJOURS** identique.



Figure 1



## 1.2 Utilisation non prévue du produit



### AVERTISSEMENT

Une utilisation non conforme à l'usage prévu peut avoir des conséquences sur la sécurité des opérateurs et des personnes présentes et annulera la garantie du produit.

- **N'utilisez JAMAIS** l'i-mop® XXL Pro à proximité de poussières, de liquides ou de vapeurs inflammables.
- **N'utilisez JAMAIS** l'i-mop XXL Pro lorsque des liquides inflammables ou toxiques tels que de l'essence, de l'huile, des acides ou d'autres substances volatiles se trouvent sur le sol.
- **NE PAS** remplir l'i-mop XXL Pro avec un détergent inflammable. Utilisez **UNIQUEMENT** les solutions de nettoyage à base d'eau.
- **N'UTILISEZ PAS** d'eau dont la température dépasse 113 °F / 45 °C. L'utilisation d'une eau plus chaude que cette température annulera la garantie du réservoir.
- **N'utilisez PAS** de solutions de nettoyage dont le pH est inférieur à 2 ou supérieur à 11 afin d'éviter d'endommager les composants sensibles.
- **NE PAS** utiliser l'i-mop XXL Pro à l'extérieur ou sur des surfaces irrégulières.
- **NE PAS** utiliser l'i-mop XXL Pro au-dessus des prises électriques au sol afin d'éviter tout choc électrique.
- **NE PAS** transporter de passagers sur l'i-mop XXL Pro. Pas de cavaliers !
- **NE PAS** utiliser l'i-mop XXL Pro comme escabeau ou plate-forme.
- **NE PAS** ranger l'i-mop XXL Pro à l'extérieur afin d'éviter d'endommager les composants électroniques.
- Pour l'entretien, utilisez **UNIQUEMENT** les pièces fournies par le fabricant.
- **TENIR à l'écart des enfants** ! L'i-mop XXL Pro est un appareil de nettoyage professionnel qui ne doit être utilisé que par des adultes qualifiés.

## 1.3 Durée de vie

Chaque i-mop XL Pro est garanti pour fonctionner pendant au moins 2000 heures. L'usure des brosses et de la raclette dépend fortement de la rugosité de la surface. Ils doivent être contrôlés régulièrement.



### ATTENTION

Pour garantir un fonctionnement correct et sûr pendant toute la durée de vie de l'i-mop XXL Pro, la machine doit être vérifiée par un partenaire i-team agréé toutes les 500 heures.

## 1.4 Modifications

Il est interdit de modifier la conception de l'i-mop XXL Pro sans consulter le fabricant et obtenir son autorisation. La garantie s'en trouve affectée, voir section 1.7 de ce manuel.

## 1.5 Moteur sans balais

Chaque i-mop XXL Pro est équipé d'un moteur sans balais. Grâce à cette innovation, la durée d'utilisation de l'i-mop XXL-Pro est augmentée de 20%. Mais l'émission (de carbone) de l'i-mop XXL-Pro a également été réduite à zéro !



## 1.6 Spécifications

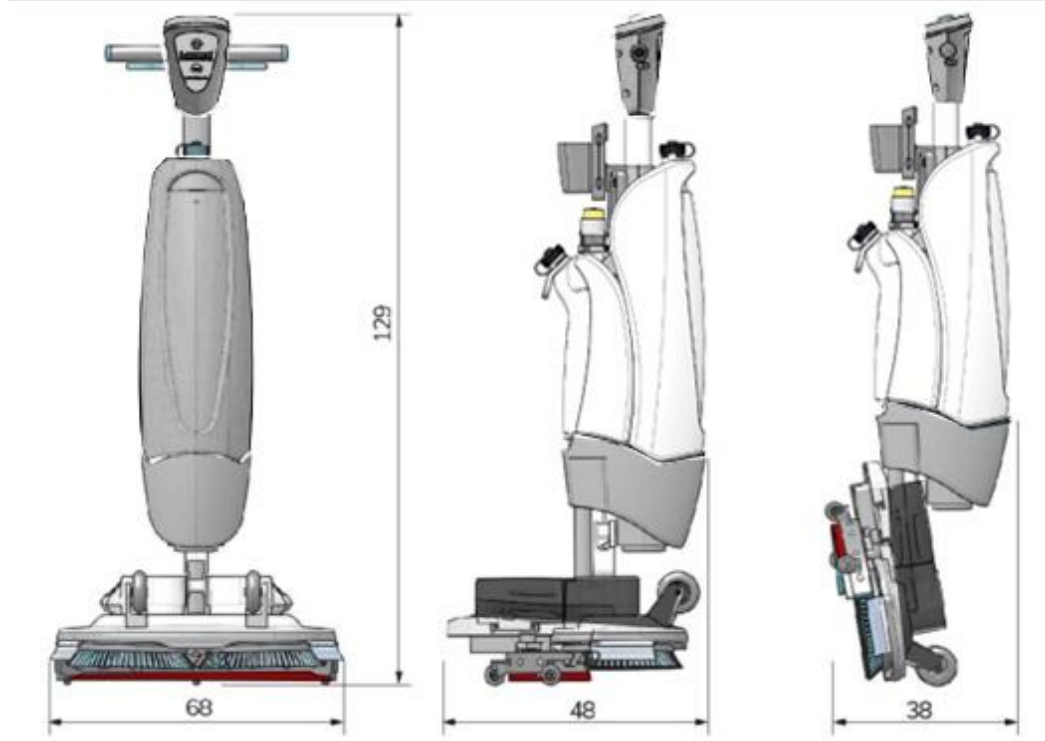

Figure 2

Taille du produit :	129 x 68 x 48 cm
Taille du produit en magasin :	129 x 68 x 38 cm
Poids (y compris les piles) :	26 kg
Batterie Li-on :	DC (25,2V, 14Ah, 353Wh)
Capacité de la batterie :	2 piles
Durée de fonctionnement des piles :	100 MIN. (i-power9) / 150 MIN. (i-power14)
Pression de la brosse :	31,5 gr/cm <sup>2</sup>
Vitesse de la brosse :	350 RPM
Capacité du réservoir de détergent :	5 L
Capacité du réservoir de récupération :	8 L / 5 L recommandé max
Vibrations :	Amplitude : <0,4442 mm Vitesse : <0,008 m/s Accélération : 0,943 m/s <sup>2</sup>
Niveau sonore (1m) :	64,0 dB ( BAS) 68 dB (HAUT)
Performance théorique :	Jusqu'à 2300 m <sup>2</sup> par heure
Performance pratique :	1200 - 1800 m <sup>2</sup> par heure
Revêtement anticorrosion du pont de lavage :	OUI
Roues pivotantes :	OUI
Coupure d'électricité au niveau du magasin :	OUI
Coupure de l'alimentation électrique de l'angle :	OUI < 32°
Boule flottante pour réservoir de récupération :	OUI
Compteur d'heures :	OUI via i-link

## 1.7 Garantie

L'i-mop<sup>®</sup> XL Pro doit être utilisé comme prévu et décrit dans ce manuel. L'utilisation de l'i-mop XL Pro à l'extérieur annulera la garantie du produit.



## 1.8 Identification

L'étiquette d'identification, qui contient un numéro de série et un numéro de production, se trouve sur la barre située derrière le réservoir d'eaux usées.

- Numéro de série (Figure 3, pos. 1).
- Jour de production (Figure 3, pos. 2).
- Année de production (Figure 3, pos. 3).

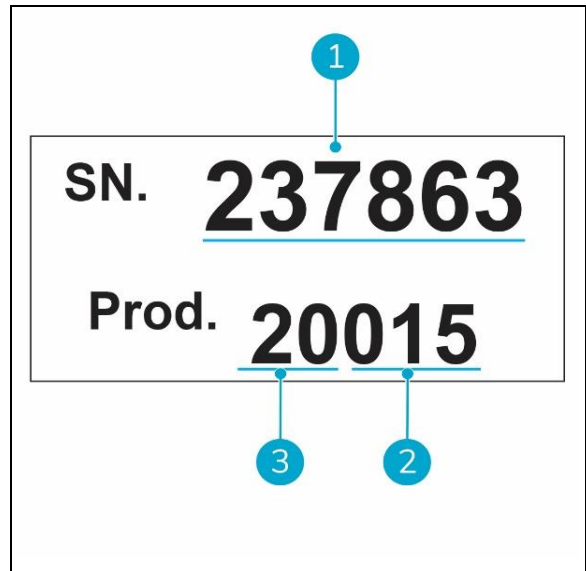

Figure 3

## 1.9 QR-code

Un code QR se trouve en haut de la poignée, Figure 4. Lorsque vous scannez le QR-code, une vidéo s'ouvre sur votre appareil, montrant comment utiliser l'i-mop XXL Pro. Voir le manuel i-link pour de plus amples instructions.



Figure 4



## 2 Description

L'i-mop compact® XXL Pro se compose de deux parties principales :

- Le corps qui contient le moteur, le réservoir de solution de nettoyage, les réservoirs de récupération, la poignée avec les gâchettes et le panneau de commande.
- Le plateau de lavage qui contient les brosses et la raclette.

L'i-mop XXL Pro peut être plié en position de rangement, ce qui est recommandé pour le stockage.

L'i-mop XXL Pro comprend :

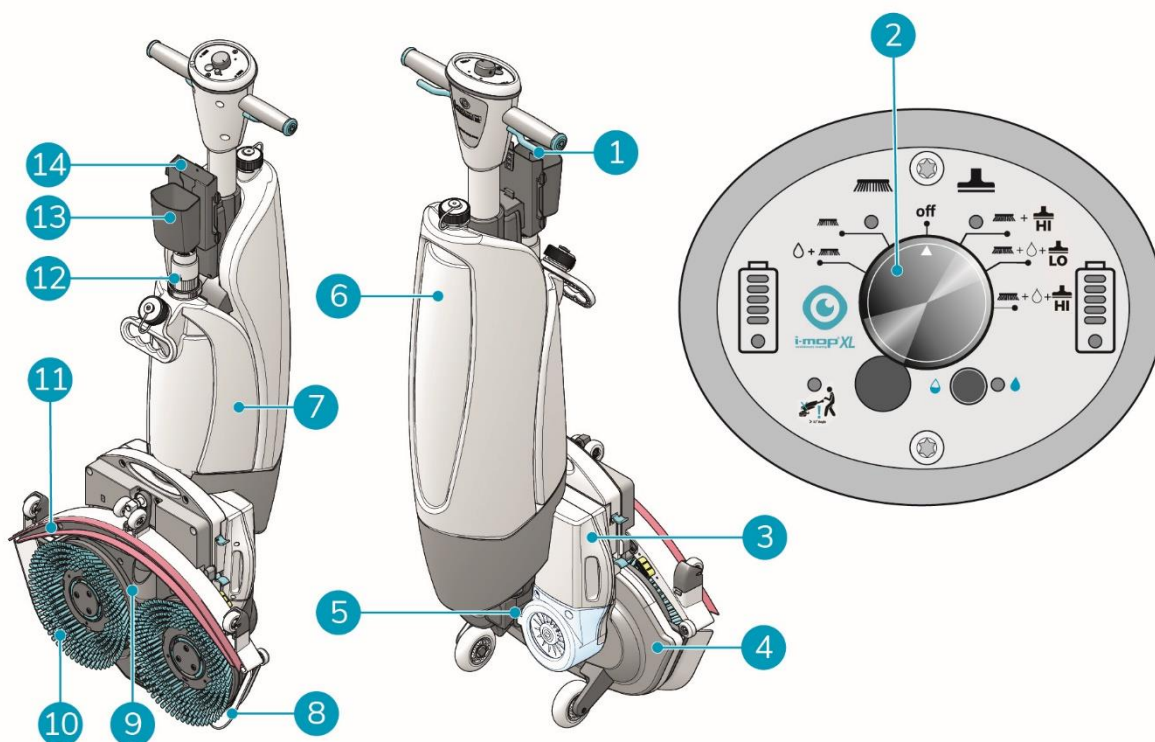

Figure 5

### Légende

- |                              |  |
|------------------------------|--|
| 1. Déclencheur               | 8. Protection contre les éclaboussures |
| 2. Panneau de contrôle       | 9. Tuyau d'aspiration                  |
| 3. Piles                     | 10. Brosses rotatives                  |
| 4. Pont de lavage            | 11. Raclette                           |
| 5. Équilibreur I             | 12. injecteur i-dose                   |
| 6. Réservoir de récupération | 13. Corbeille                          |
| 7. Réservoir de solutions    | 14. Support pour téléphone portable    |



## 3 Sécurité

La sécurité passe avant tout. Par conséquent, prenez le temps de lire et de comprendre ces instructions de sécurité. Une utilisation incorrecte peut causer des dommages ou annuler la garantie du fabricant.

### 3.1 Instructions générales de sécurité

#### 3.1.1 Balayer avant de frotter

Retirez du sol les objets susceptibles d'être propulsés par les brosses rotatives ou de s'y accrocher.

#### 3.1.2 État des brosses

Veillez à vérifier l'état de la brosse avant de l'utiliser. Ne changez la brosse que lorsque la machine est éteinte en position de rangement.

#### 3.1.3 Orientation de la machine

Maintenez toujours le corps de l'i-mop® XXL Pro en position verticale lorsque vous insérez du liquide de nettoyage ou des piles.

#### 3.1.4 Réservoirs antimicrobiens

Gardez toujours les réservoirs antimicrobiens de l'i-mop à l'abri de la lumière directe du soleil. Cela peut entraîner une décoloration.

#### 3.1.5 Aimants puissants



##### **ATTENTION**

Attention aux aimants intégrés qui maintiennent les réservoirs de liquide en place. et sur le pont de lavage.



##### **AVERTISSEMENT**

Les opérateurs et le personnel d'entretien portant des stimulateurs cardiaques doivent garder une distance minimale de 6 in / 15 cm.

#### 3.1.6 Piles

Utilisez toujours le chargeur de batterie automatique fourni par le fabricant.



##### **ATTENTION**

En fonctionnement normal, les batteries de 24 V ne présentent aucun risque pour la sécurité. Veuillez respecter les consignes de sécurité suivantes concernant les batteries :

- Ne pas écraser, percer ou endommager de quelque manière que ce soit.
- Ne pas chauffer ni incinérer.
- Ne pas court-circuiter.
- Ne pas démonter.
- Garder au sec.
- Chargez uniquement entre 5 °C~40 °C / 41 °F~104 °F.
- Utiliser uniquement entre 5 °C~45 °C / 41 °F~113 °F.



## 3.2 Risques pendant l'opération

### 3.2.1 S'habiller en toute sécurité

Ne portez pas de cravate, d'écharpe, de vêtements amples ou pendants ou de bijoux de quelque type que ce soit lorsque vous utilisez l'i-mop® XXL Pro. Ces types de vêtements ou de bijoux peuvent s'emmêler dans les pièces en rotation et provoquer des blessures graves, voire mortelles.

### 3.2.2 Marquer le chantier

L'i-mop XXL Pro est conçu pour laisser un sol sec sans zones glissantes, aucun séchage supplémentaire n'est nécessaire. Lorsque vous utilisez l'i-mop XXL Pro avec la fonction d'aspiration désactivée, veuillez marquer le site de travail à l'aide d'un marqueur pour sols humides.



#### **ATTENTION**

Il n'est pas nécessaire de marquer le chantier à l'aide d'un marqueur pour sols mouillés lorsque vous utilisez la fonction d'aspiration de l'i-mop XXL Pro, à moins qu'il ne s'agisse d'une exigence de sécurité au travail imposée par la législation locale. En cas de doute, marquez le chantier pour avertir les passants.



#### **ATTENTION**

Pendant le travail, la solution de nettoyage peut provoquer des zones glissantes sur le sol. Il est donc conseillé de marquer le site de travail avec un marqueur pour sol mouillé afin d'avertir les passants.

### 3.2.3 Attention au stationnement

Ne pas garer l'i-mop XXL Pro sur des rampes ou des pentes. Garez toujours l'i-mop XXL Pro sur une surface plane et dure. Le i-mop XXL Pro peut être garé à l'aide du système i-balance. Le i-mop XXL Pro ne doit être garé qu'à l'aide du système i-balance ou en soulevant le plateau pour le mettre en position de rangement. Risques après l'utilisation

### 3.2.4 Retirer les blocs-batteries

La meilleure pratique consiste à retirer les piles avant d'effectuer toute tâche d'entretien et avant le stockage.

### 3.2.5 Orientation de la machine

Maintenez toujours le corps de l'i-mop XXL Pro en position verticale (rangée) lorsque vous remplacez les brosses ou la raclette.

### 3.2.6 Attention au stockage

Ne rangez pas l'i-mop XL Pro sur des rampes ou des pentes. Toujours ranger l'i-mop XXL Pro sur une surface plane et dure. Ne pas ranger l'i-mop XXL Pro en position de parking.



## 4 Transport et stockage

### 4.1 Général



#### ATTENTION

Maintenez toujours le corps de l'i-mop® XXL Pro en position verticale lorsque vous remplissez le réservoir de solution de nettoyage ou insérez les piles.

Avant le stockage ou le transport, vidangez la machine et retirez les piles après chaque utilisation.

### 4.2 Position du magasin



#### ATTENTION

Ne pas mettre l'i-mop XXL Pro en position de rangement lorsque le système i-balance est enclenché.

La position de stockage est la position verticale droite pour les tâches de stockage et d'entretien. La position parking coupe l'alimentation de la machine. (Les 3 premières minutes, l'alimentation de la machine n'est pas coupée en position parking, à des fins d'entretien et de maintenance).

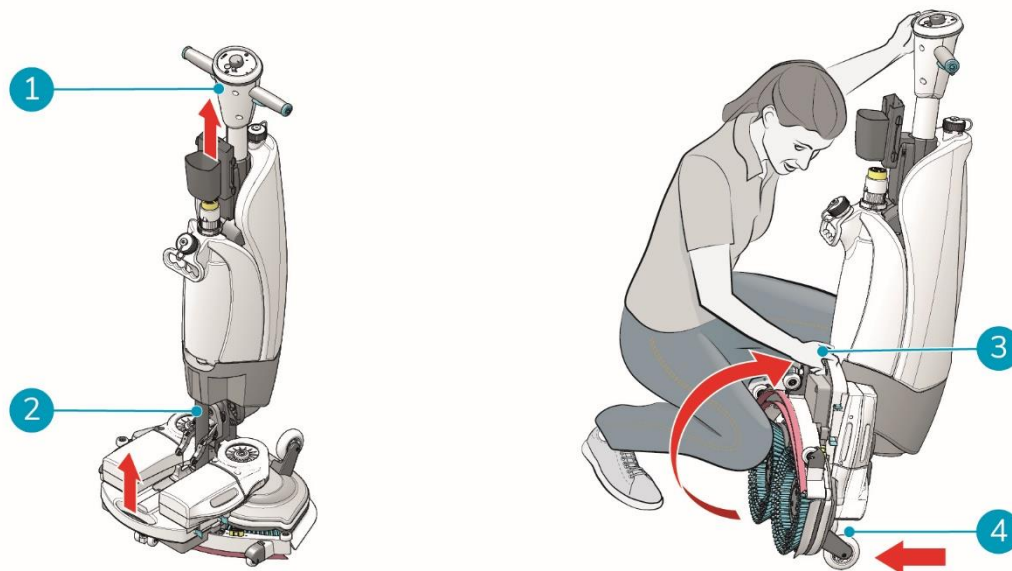

Figure 6

1. Assurez-vous que le tuyau d'aspiration (Figure 6, pos 2) soit repoussé à l'intérieur de la machine afin qu'il ne soit pas écrasé.
2. Accroupissez-vous et tenez la poignée (Figure 6 pos 1) d'une main tout en tenant le plateau de lavage (Figure 6, pos 3) de l'autre main.
3. Basculer le support i-balance en position verticale.
4. Le plateau de lavage peut maintenant être soulevé lentement jusqu'à ce qu'il se tienne debout sur les roues avant (Figure 5, pos 4). Guidez le corps vers le pont de lavage jusqu'à ce qu'il s'enclenche en position de repos.





## 4.3 Transport à l'extérieur

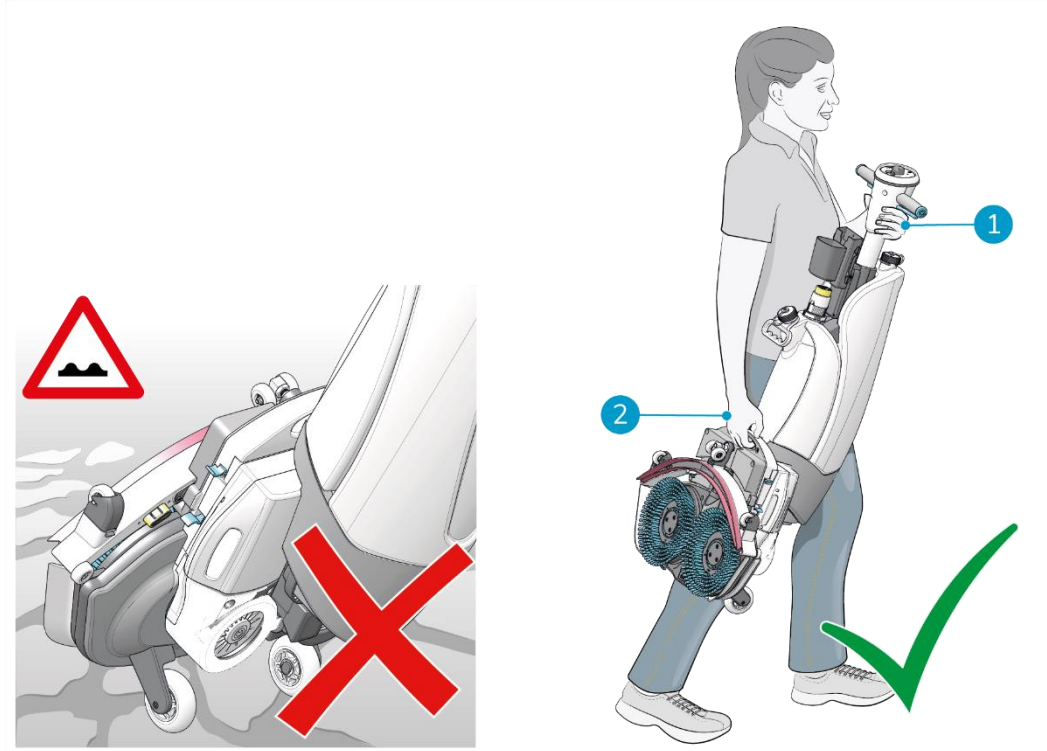

Figure 7

A l'extérieur :

1. Mettre l'i-mop® XXL Pro en position de stockage, voir section 4.2.
2. Portez l'i-mop XXL Pro d'une seule main (Figure 7, pos. 2) tout en tenant le manche de l'autre main (Figure 7, pos. 1).



### ATTENTION

Les roues de transport ne sont pas conçues pour rouler sur des surfaces sales, le sable peut bloquer les roues. Soulever l'i-mop XXL Pro pour le déplacer d'un bâtiment à l'autre.



## 4.4 Transport dans un véhicule

La meilleure façon de transporter votre i-mop® XXL Pro en position verticale et en toute sécurité.

1. Assurez-vous que les deux réservoirs sont vides.
2. Mettre l'i-mop XXL Pro en position de stockage, voir section 4.2.
3. Retirer les piles.
4. Soulever l'i-mop XXL Pro dans le véhicule. N'oubliez pas les piles.
5. Fixez l'i-mop à l'aide d'une ceinture de tension ou d'un autre dispositif de retenue approprié (Figure 8, pos 1).

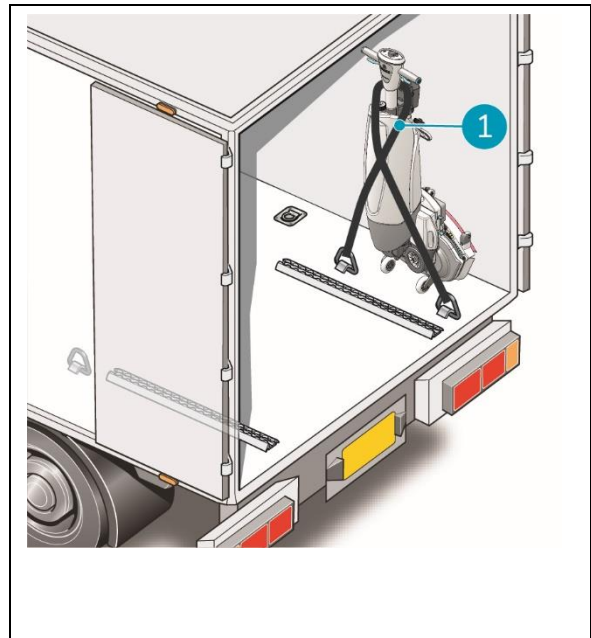

Figure 8

### TIP :

L'accessoire de fixation murale i-stand peut être installé à l'arrière d'un camion. Il permet de fixer l'i-mop et de le transporter en position verticale. Veuillez contacter notre service commercial pour plus d'informations.

L'i-mop XXL Pro est un appareil compact qui tient dans le coffre de votre voiture. Avant de charger l'i-mop XXL Pro dans votre véhicule, assurez-vous que les deux réservoirs et les batteries sont retirés ou laissez-le tel quel.

1. Mettre l'i-mop XXL Pro en position de stockage, voir section 4.2.
2. Retirez les batteries et les deux réservoirs et emballez-les séparément pour le transport
3. Placez l'i-mop® XXL en position verticale/de stockage
4. Empêchez l'i-mop XXL Pro de bouger pendant le transport en utilisant une ceinture de tension ou un autre dispositif de retenue approprié.



### ATTENTION

Le joint du réservoir de solution et de récupération peut être endommagé pendant le transport en position horizontale. Veuillez à retirer les réservoirs avant de charger la machine dans votre voiture. Une utilisation incorrecte annulera la **garantie**.



## 5 Assemblage et installation

L'i-mop<sup>®</sup> XXL Pro ne nécessite pas beaucoup d'assemblage. Le plus important est de fixer les brosses et la raclette.

### 5.1 Déballage

Le corps de l'i-mop XXL Pro est emballé dans une seule boîte. La batterie et le chargeur sont livrés dans une boîte séparée et peuvent être commandés séparément.

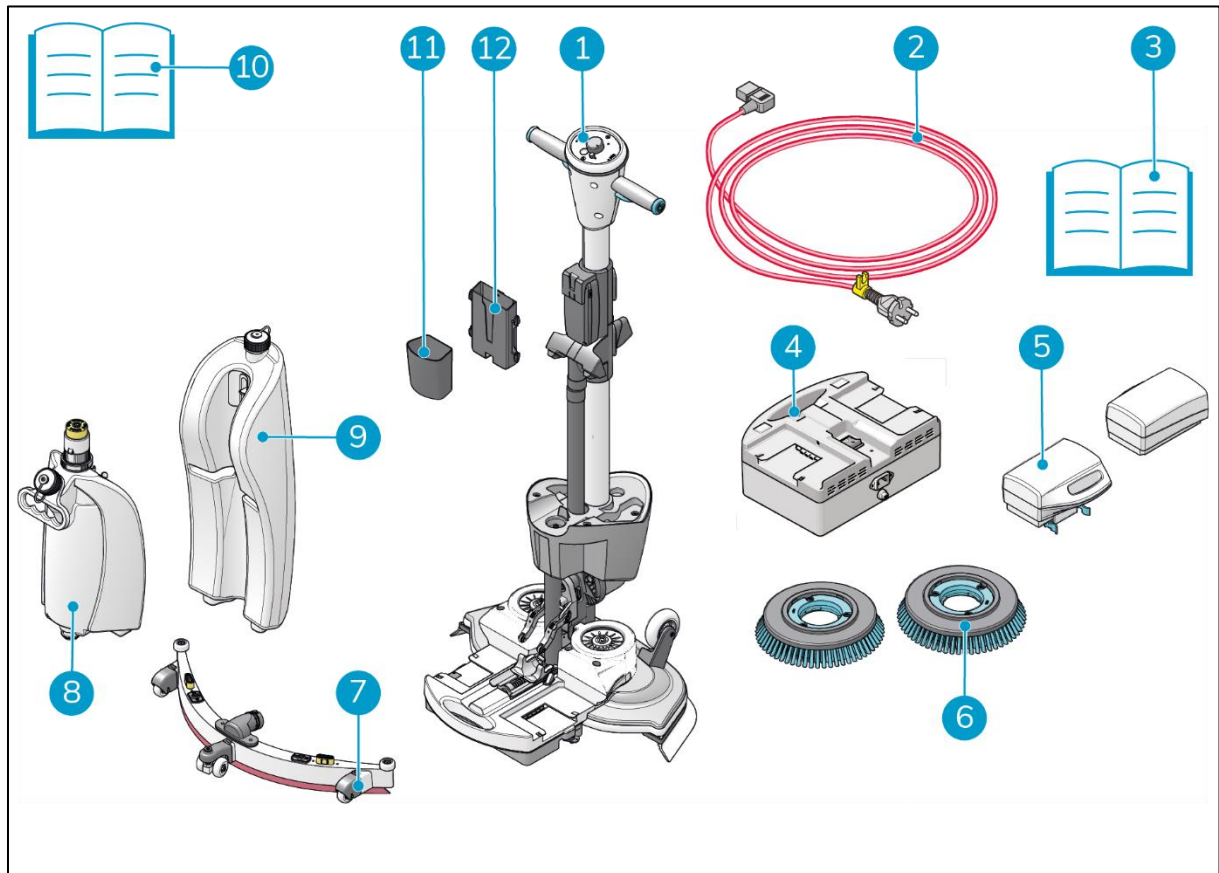

Figure 9

- |  |  |
|--|--|
| 1. 1x i-mop XXL Pro corps principal                  | 7. 1x assemblage de la raclette          |
| 2. 1x cordon d'alimentation (sur commande)           | 8. 1x réservoir de solution de nettoyage |
| 3. 1x manuel du chargeur de batterie (à la commande) | 9. 1x réservoir de récupération          |
| 4. 1x chargeur de batterie (sur commande)            | 10. 1x ce manuel                         |
| 5. 2 piles (si commandées)                           | 11. 1x poubelle de recyclage             |
| 6. 2x brosses  | 12. 1x support pour téléphone portable   |



## 5.2 Assemblée

### 5.2.1 Charger les batteries

Chargez les batteries conformément aux instructions figurant dans le manuel du chargeur de batterie. Veillez à ce que les batteries soient chargées régulièrement.

### 5.2.2 Fixation des brosses

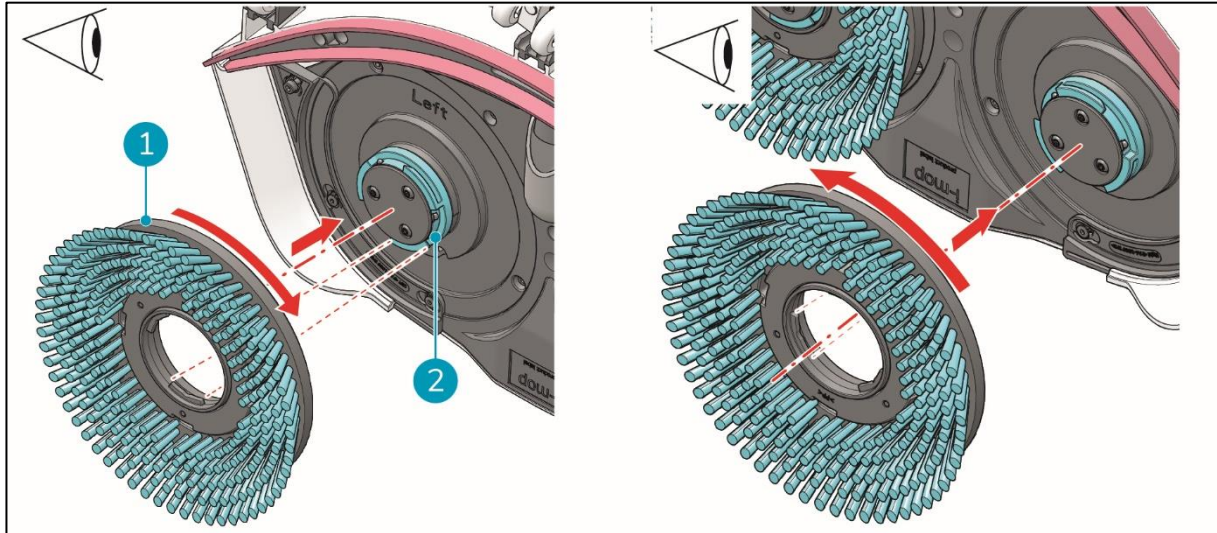

Figure 10

Pour fixer les brosses :

1. Mettre l'i-mop® XXL Pro en position de stockage, voir section 4.2.
2. Tenez fermement le plateau de lavage d'une main.
3. Alignez le pinceau gauche (Figure 10, pos. 1) avec le disque gauche du moteur (Figure 10, pos. 2). Alignez les loquets et les découpes du balai et du disque moteur.
4. Pousser le balai sur le disque du moteur.
5. Tournez le balai gauche dans le sens des aiguilles d'une montre jusqu'à ce que vous voyiez le disque du moteur tourner. Trois boutons à ressort s'enclenchent dans une encoche, empêchant ainsi le balai de se détacher.
6. Alignez le balai droit avec le disque moteur droit. Alignez les loquets et les découpes du balai et du disque moteur.
7. Pousser le balai sur le disque du moteur.

Tournez le balai droit dans le sens inverse des aiguilles d'une montre jusqu'à ce que vous voyiez le disque moteur tourner. Le balai est maintenant en place. Trois boutons à ressort s'enclenchent dans une encoche, empêchant ainsi la brosse de se détacher.



### 5.2.3 Fixation de la raclette

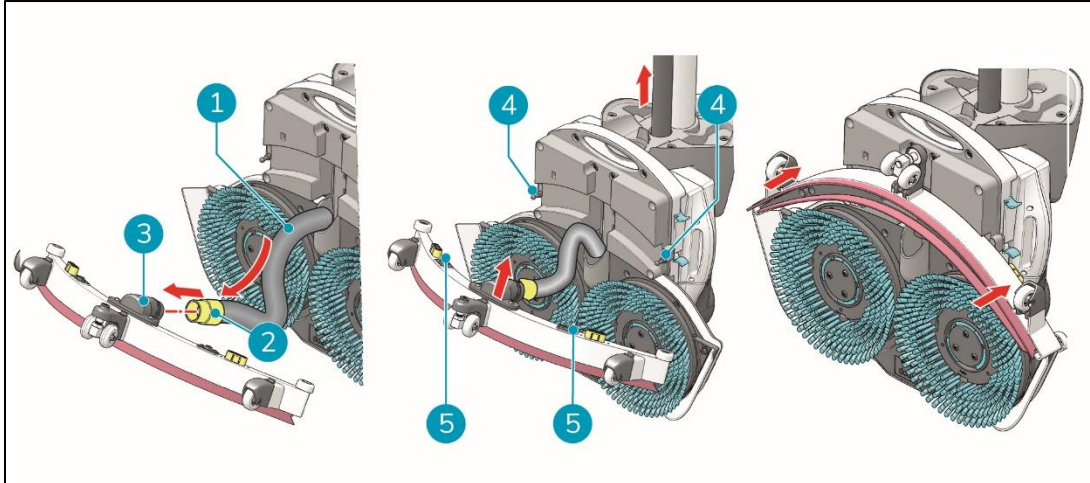

Figure 11

Pour fixer la raclette :

1. Prendre le tuyau d'aspiration (Figure 11, pos. 1).
2. Insérer le connecteur du tuyau (Figure 11, pos. 2) dans la raclette (Figure 11, pos. 3).
3. Tourner le raccord de tuyau de  $\frac{1}{4}$  de tour pour qu'il soit bien ajusté (Figure 11, pos. 2).
4. Ramenez avec précaution le tuyau d'aspiration dans l'appareil.
5. Tenez fermement le plateau de lavage d'une main.
6. Alignez les goupilles sur le plateau de lavage (Figure 11, pos. 4) avec les trous de la raclette (Figure 11, pos. 5).
7. Pousser le côté gauche de la raclette en place.
8. Pousser le côté droit de la raclette en place.

### 5.2.4 Installation du réservoir de récupération

1. Placer le fond du réservoir de récupération (Figure 12, pos. 1) sur l'avant de l'i-mop® XXL Pro (Figure 12, pos. 3).
2. Poussez le haut du réservoir en place jusqu'à ce que vous entendiez un "clic", l'aimant (Figure 12, pos. 2) verrouille le réservoir de récupération en place.

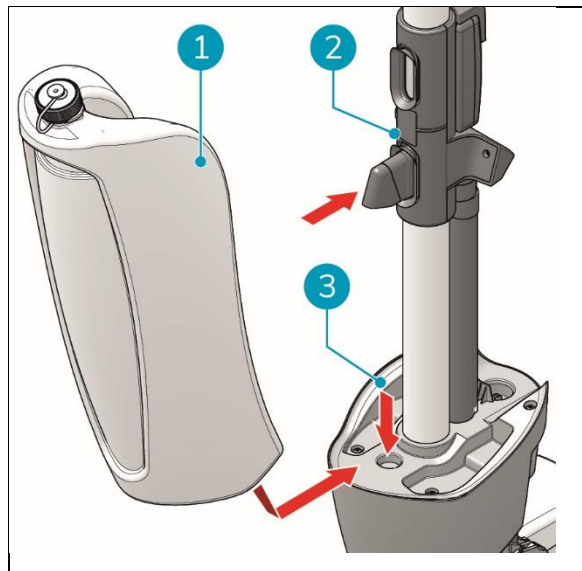

Figure 12





### 5.2.5 Installation du réservoir de solution de nettoyage

1. Placez l'i-mop® XL Pro en position de stockage, voir section 4.2.
2. Placer le réservoir de solution de nettoyage (Figure 13, pos. 1) sur l'i-mop XXL Pro avec la valve en premier.
3. Pressez le réservoir vers le bas sur le mamelon pour ouvrir le joint de la valve.
4. Poussez le réservoir vers l'avant jusqu'à ce que vous entendiez un "clac".

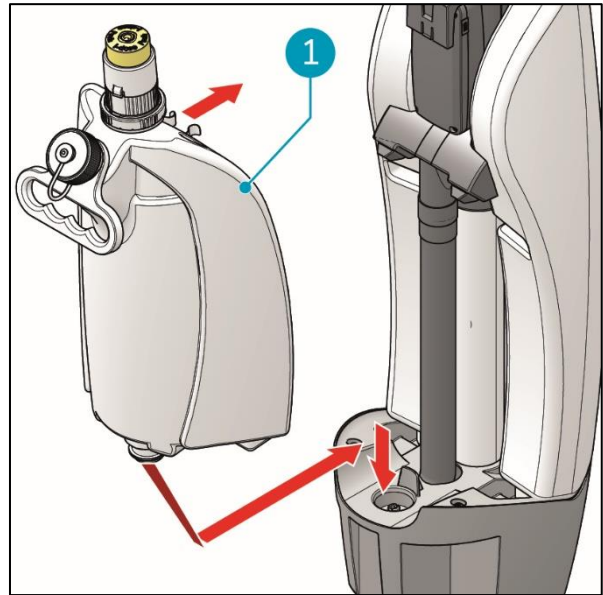

Figure 13

### 5.2.6 Fixation du support pour téléphone portable et de la poubelle

1. Faites glisser l'arrière du support de téléphone portable (Figure 14, pos 2) dans la fente du support. Faites glisser l'arrière de la corbeille (Figure 14, pos 1) dans l'encoche du support de téléphone portable.

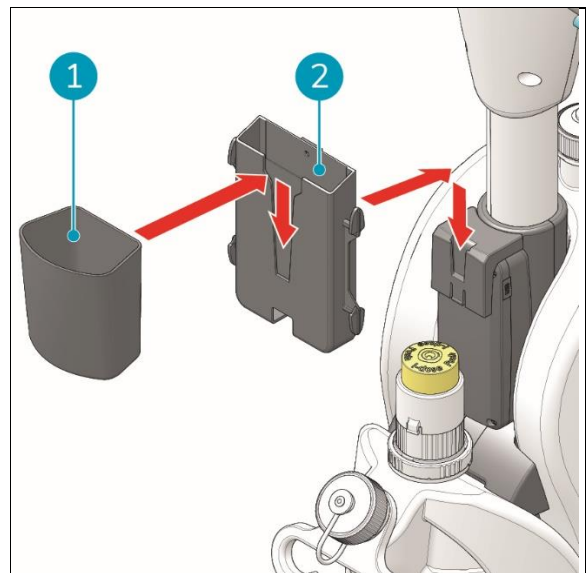

Figure 14



### 5.2.7 Utilisation du port USB

L'unité IOT est équipée d'un port USB (Figure 15, pos 1).



#### ATTENTION

Le port USB ne doit être utilisé que pour recharger les téléphones portables.

Pour utiliser le port :

2. Placez votre téléphone portable dans le support spécialement conçu à cet effet (Figure 15, pos 2).
3. Connectez le câble USB de votre téléphone au port USB.
4. Retirez la fiche une fois que le téléphone est chargé. dans l'encoche du support de téléphone portable.

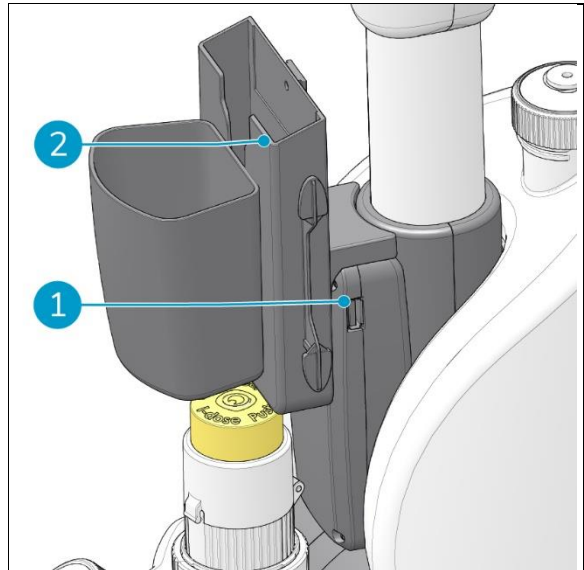

Figure 15



## 6 Fonctionnement

### 6.1 Avant de commencer

Vérifier l'état d'usure des brosses et de la raclette, voir section 7 pour les instructions d'entretien.

#### 6.1.1 La batterie i-power 9 & 14 Pro

#### 6.1.2 Plaque d'immatriculation

Une plaque de série avec un code QR se trouve à l'arrière de la plate-forme, Figure 4.

Scannez le code QR pour obtenir plus d'informations si nécessaire.

Autocollant de démonstration



Figure 16

#### 6.1.3 Mise en place des piles



#### ATTENTION

N'utilisez que des piles i-power® spécifiquement conçues pour les appareils i-mop .°

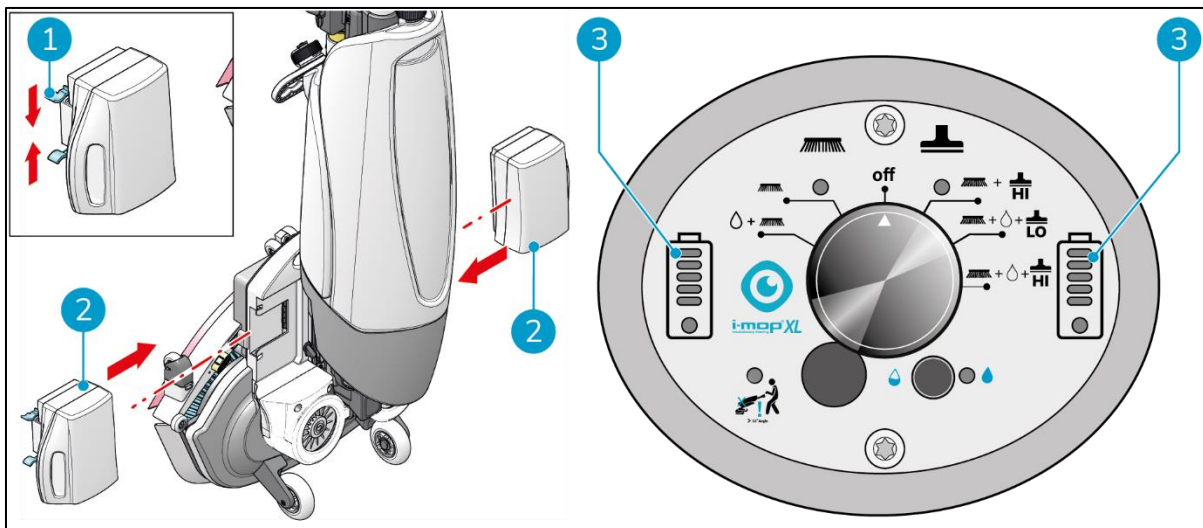

Figure 17

1. Pousser la pile codée en bleu (Figure 17, pos. 2) dans le logement de la pile bleue. Un clic indique que la pile est verrouillée en place (Figure 17, pos. 1).





2. Insérez la batterie codée en gris dans le logement de la batterie en gris. Un clic indique que la pile est verrouillée en place.
3. Pendant le fonctionnement, les indicateurs de batterie (Figure 17, pos. 3) sur le panneau de commande indiquent la quantité d'énergie restante.

**TIP :**

Il n'est pas recommandé d'utiliser les piles lorsqu'elles sont chargées à moins de 40 % (2 points).

Un code QR se trouve sur les piles. En scannant ce code, la fiche technique et la fiche de spécification s'affichent. Une vidéo d'instruction s'ouvrira également, montrant l'utilisation correcte des batteries. Pour plus d'informations sur les batteries, consultez le manuel de la batterie i-power-14 Pro.

#### 6.1.4 Remplissage du réservoir de la solution de nettoyage

1. Retirer le capuchon jaune (Figure 18, pos. 1).
2. Verser au maximum 4 litres d'eau.  
(Figure 18, pos. 2).
3. Remettre le capuchon jaune (Figure 18, pos. 1) et s'assurer qu'il est bien fermé

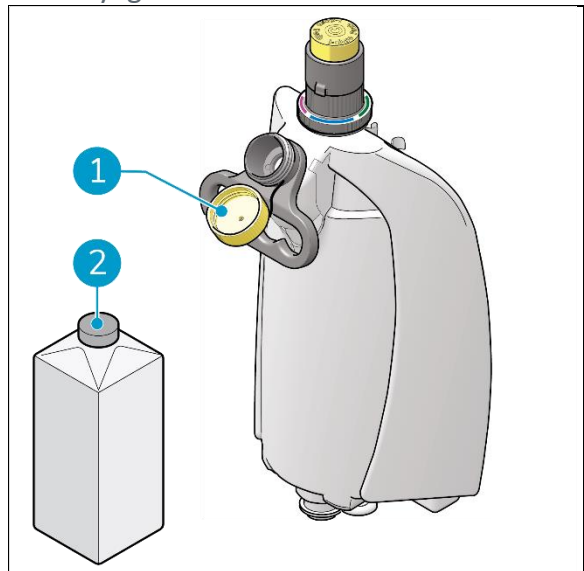

Figure 18

4. Le cas échéant, retirez l'ancienne dosette i-dose et enlevez le capuchon (Figure 19, pos. 1).
5. Placer la dosette i-dose souhaitée (Figure 19, pos. 2) dans l'injecteur i-dose.
6. Remettre le capuchon en place (Figure 19, pos. 1).
7. Fermez la partie supérieure de l'i-dose (Figure 19, pos. 4).
8. Appuyez sur le bouton de l'injecteur i-dose (Figure 18, pos. 5) pour distribuer le contenu de la dosette i-dose.
9. Tournez l'anneau indicateur de manière à ce que la couleur correspondant à la dosette i-dose soit orientée vers vous (Figure 18, pos. 3).

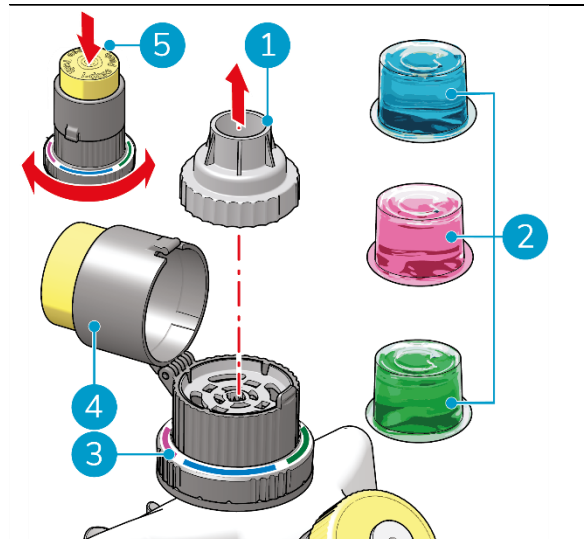

Figure 19



## 6.2 Procédure de fonctionnement

### 6.2.1 Se rendre à pied sur le chantier



Figure 20

Pour déplacer l'i-mop® XXL Pro d'un endroit à un autre dans un bâtiment :

1. Mettre l'i-mop XXL Pro en position de stockage, voir section 4.2.
2. Tenir la poignée d'une main (Figure 20, pos. 1).
3. N'oubliez pas d'apporter un marqueur pour sols humides.
4. Marchez lentement et faites très attention lorsque vous tirez l'i-mop XXL Pro sur des obstacles.
5. Pour soulever l'i-mop XXL Pro au-dessus d'obstacles, utilisez toujours les deux mains.
  - Tenir la poignée d'une main.
  - Soulevez le plateau de lavage avec l'autre main.



### 6.2.2 Sur le chantier

1. Accroupissez-vous en tenant fermement le plateau de lavage d'une main (Figure 21, pos. 2).
2. Pousser la poignée vers l'avant avec l'autre main (Figure 21, pos. 1).
3. Faites descendre lentement le plateau de lavage jusqu'au sol. Le support i-balance sort automatiquement.

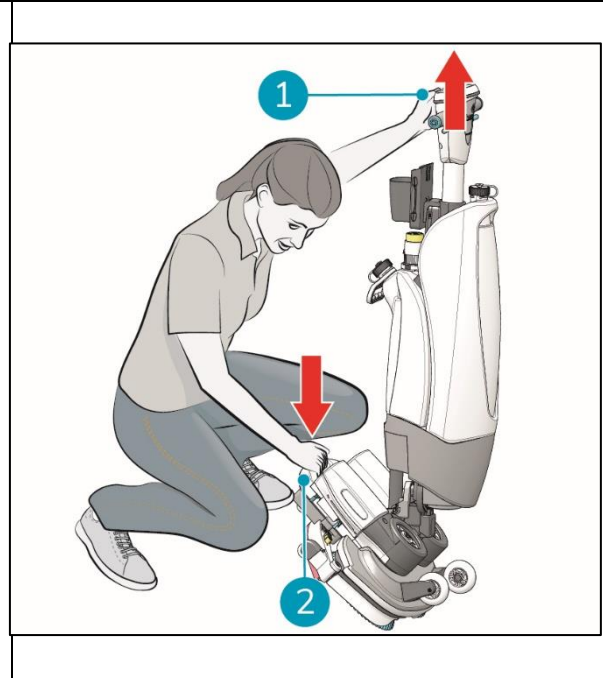

Figure 21



#### AVERTISSEMENT

Ne jamais appuyer sur le pont de lavage avec le pied.



#### ATTENTION

Contrairement aux générations précédentes d'i-mop, l'i-mop XXL ne s'allume que lorsque le plateau de lavage est abaissé sur le sol. Lorsqu'il est garé en position verticale, l'i-mop XXL reste complètement éteint afin d'éviter toute décharge indésirable de la batterie. (Les 3 premières minutes, l'appareil n'est pas mis hors tension en position de stationnement, à des fins d'entretien et de maintenance).

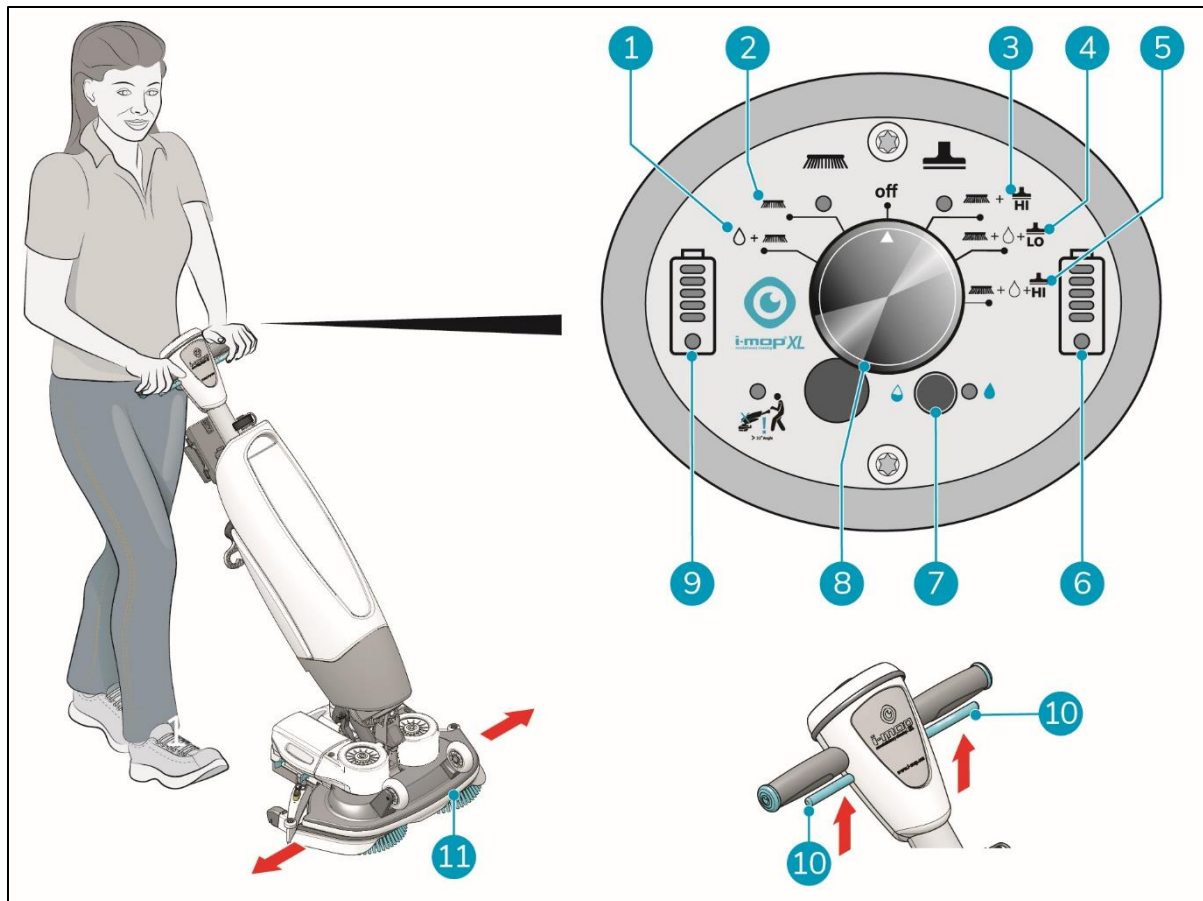

Figure 22

4. Placez-vous derrière l'i-mop<sup>®</sup> XXL Pro. Choisissez votre mode de nettoyage à l'aide de l'interrupteur principal (Figure 22, pos. 7). L'i-mop XXL Pro se met également en marche. Vous pouvez sélectionner les options indépendamment les unes des autres ou en les combinant.
  - MODE 1 : Brosse + eau/solution nettoyante (Figure 22, pos. 1).
  - MODE 2 : Brosse uniquement (Figure 22, pos. 2).
  - MODE 3 : Brosse + aspirateur (Figure 22, pos. 3).
  - MODE 4 : Brosse + eau/solution nettoyante + aspirateur Lo (Figure 22, pos. 4).
  - MODE 4 : Brosse + eau/solution de nettoyage + Hi vacuum (Figure 22, pos. 5).
5. Tenir la poignée à deux mains.
6. Appuyez sur la gâchette de la poignée (Figure 22, pos. 10). L'i-mop<sup>®</sup> XXL se met également en marche.
7. Une fois la gâchette pressée, l'i-mop XXL Pro avance.
8. Passez derrière l'i-mop XXL Pro.
9. Dirigez en tournant doucement la poignée vers la gauche ou la droite pour déplacer le plateau de lavage (Figure 22, pos. 11).
10. Relâcher la gâchette (Figure 22, pos. 10) arrête immédiatement l'i-mop XXL Pro. Le moteur d'aspiration s'arrête au bout de 3 secondes.

**CONSEIL : Apprenez à pivoter**



L'utilisation de l'i-mop® XXL Pro est très intuitive et ressemble à celle d'une bicyclette. L'i-mop XXL Pro est conçu pour avancer. Pour tourner, arrêtez de marcher et utilisez votre main intérieure (la main dans la direction où vous voulez aller) pour tourner la poignée. L'i-mop XXL Pro peut pivoter à 360 degrés, ce qui permet d'inverser la direction.



#### AVERTISSEMENT

### 6.2.3 Système d'équilibre en I



#### AVERTISSEMENT

Ne pas ranger l'i-mop XXL Pro en position de parking. Pour éviter l'usure des brosses, les voyants commencent à clignoter lorsque l'i-mop est en position de stationnement pendant plus de 10 minutes.

L'i-mop XXL Pro est équipé du système révolutionnaire i-balance. Ce système permet de garer le corps principal de l'i-mop XXL Pro dans n'importe quelle position. Il suffit de poser l'i-mop dans la position souhaitée pour qu'il reste debout. Le système i-balance aide également à supporter le poids de la machine à l'aide d'un ressort tendu.

Pour activer le système i-balance :

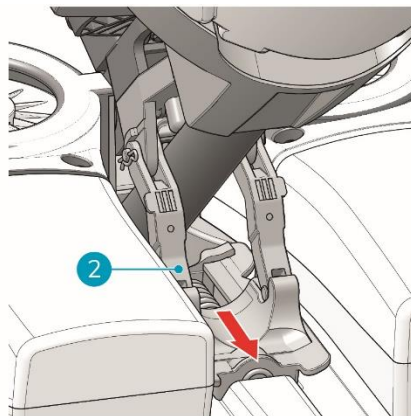
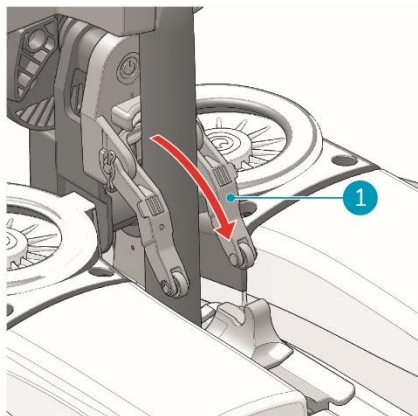

Figure 23

1. Soulever le corps principal de l'i-mop XXL Pro en position verticale. Le support de l'i-mop XXL Pro sort automatiquement, Figure 23 Le support de l'i-mop XXL Pro sortira automatiquement, Figure 23, pos 1.
2. Inclinez le corps principal de l'i-mop XXL Pro vers l'arrière. Les rouleaux du support sont poussés contre le support à ressort, Figure 23, pos 2.

### 6.2.4 Position de stationnement

1. Stationnement avec l'i-balancer. (figure 23b)  
Le système i-balance permet à l'i-mop de se tenir debout et de rester en équilibre dans n'importe



quelle position pendant l'utilisation de l'i-mop XXL. Il suffit de reposer l'i-mop dans la position souhaitée pour qu'il reste debout. Le système i-balance aide également à supporter le poids de la machine à l'aide d'un ressort tendu.

\* Le système i-balance aide également à supporter le poids de l'appareil à l'aide d'un ressort tendu. (figure 23c).

\* Ne jamais ranger la machine avec le système i-balance. (A long terme, en raison de l'impact sur la durée de vie des brosses ou des plaquettes)

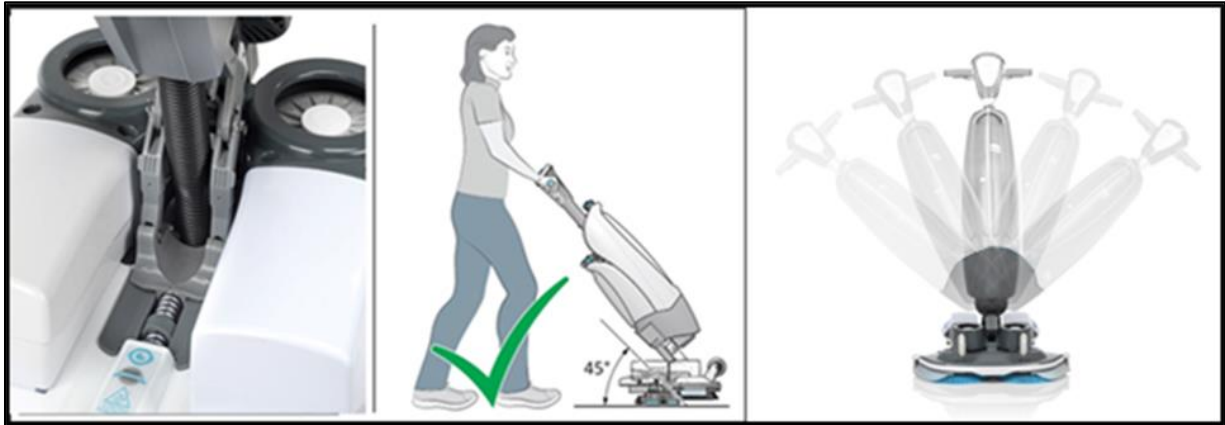

Figure 23b

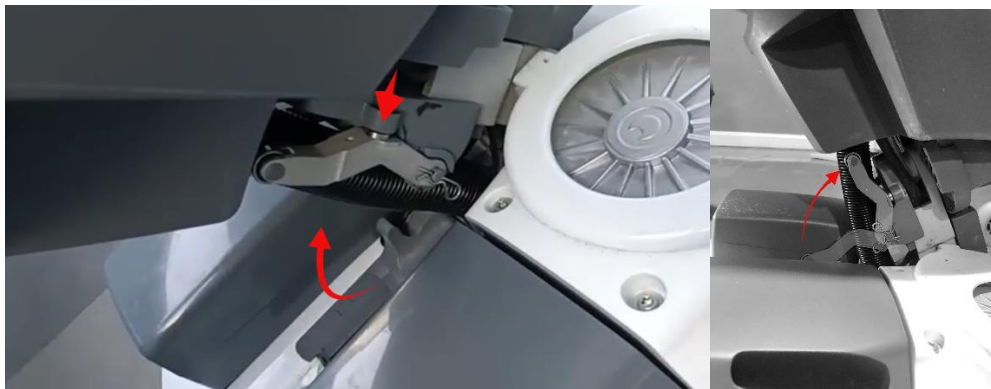

Figure 23c : remise en position avant le stationnement de l'appareil.

2. Pour le stationnement à court terme de la machine, i-mop® dispose d'une minuterie intégrée pour gérer et garantir sa durabilité sur les brosses. L'opérateur ne doit pas laisser la machine trop longtemps sur les brosses pour éviter de les endommager. L'écran commence à s'allumer comme indiqué sur la **figure 23d**. Après 9,5 minutes, les voyants indiqués sur A, B, C, D commencent à clignoter.





Figure 23d

3. Après 9,5 minutes + 5 minutes, les voyants de l'écran A|B|C|D s'éteignent.

Pendant ce laps de temps, vous pouvez encore utiliser la machine si vous l'allumez. Après 1,5 minute supplémentaire, la machine s'éteint complètement et vous ne pouvez plus travailler avec la machine. En soulevant le plateau et en le redescendant, vous pourrez à nouveau travailler en tournant le bouton dans la direction souhaitée.

**ASTUCE : Utilisez l'i-balancer comme parking.**

**Pour des actions rapides comme nettoyer une surface avec un chiffon en microfibre ou sortir rapidement quelque chose de l'armoire de travail, vous pouvez garer l'i-mop sur l'i-balancer. L'appareil tient alors debout et l'utilisateur peut effectuer des tâches d'urgence. Pour éviter d'endommager les brosses, une minuterie intégrée indique à l'utilisateur ce qu'il doit faire. Voir les étapes 2 et 3 (6.2.4.) pour savoir à quoi servent les voyants.**

#### 6.2.5 Kit de levage facile



##### **AVERTISSEMENT**

Marchez lentement et faites très attention lorsque le kit de levage est activé. Le sol reste humide. Veillez à marquer le site de travail à l'aide d'un marqueur pour sol mouillé.

L'activation du kit de levage permet de relever la raclette, afin de donner aux détergents un peu de temps pour agir.



1. Mettre l'i-mop® XXL Pro en position de stockage, voir section 4.2.
2. Pousser le levier (Figure 25, pos. 1) en suivant la flèche .
3. Tirer le kit de poussoir vers le bas. La roue descend (Figure 25, pos. 2).
4. Utilisez l'appareil comme d'habitude. Attention, le sol reste humide.

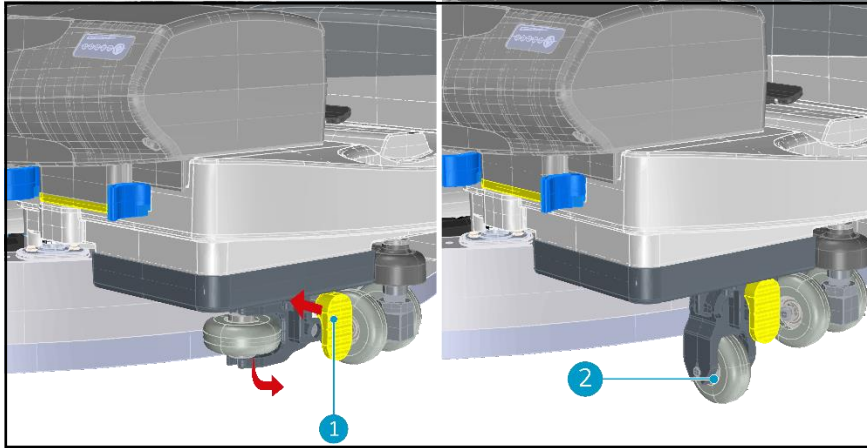

Figure 25

Veillez à terminer le nettoyage du chantier avec le kit de levage désactivé.

1. Pour le désactiver, poussez le levier. (Fig. 25,1) Le poids de la machine pousse le kit de relevage vers l'intérieur.

#### 6.2.6 Mode ECO

Le mode ECO permet d'utiliser 40 % de solution de nettoyage en moins.

1. Activez le mode ECO en appuyant sur le bouton ECO après avoir sélectionné votre mode de nettoyage (Figure 24, pos. 1).
2. Désactivez le mode ECO en appuyant à nouveau sur le bouton ECO.
3. Pour régler le débit d'eau lorsque le mode ECO est activé, vous pouvez retirer le capuchon en caoutchouc (Figure 24, pos 2) et utiliser un petit tournevis à tête plate pour modifier le débit sur le cadran situé sous le capuchon. Voir le tableau des débits ci-dessous.

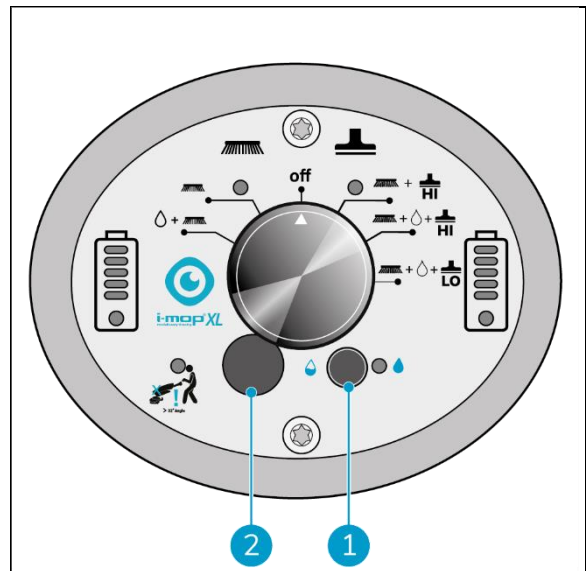

Figure 24





Standard flow: 250ml/minute

Arrow position	Water flow down time (Sec.)	Water stop tme (Sec.)	Water flow(ml/minute)	Remark
0	0.588	9.412	15	minimum flow rate water saving
1	1.176	8.824	29	
2	1.764	8.236	44	
3	2.352	7.648	59	
4	2.94	7.06	74	
5	3.528	6.472	88	
6	4.116	5.884	103	
7	4.704	5.296	118	
8	5.292	4.708	132	
9	5.88	4.12	147	
A	6.468	3.532	162	Standard flow rate water saving
B	7.056	2.944	176	
C	7.644	2.356	191	
D	8.232	1.768	206	
E	8.82	1.18	221	
F	9.408	0.592	235	Maximum flow rate water saving

Note that the flow rate is only affected when ECO mode is turned on.

### 6.2.7 Indicateur d'angle

L'indicateur d'avertissement d'angle clignotera dans la zone encerclée en bleu dès que l'opérateur passera en dessous de 32 degrés. Le voyant s'allume et la récupération de l'eau est interrompue. Lorsque la poignée est relevée au-dessus de 32 degrés, le moteur d'aspiration redémarre après 5 secondes. (figure 27)

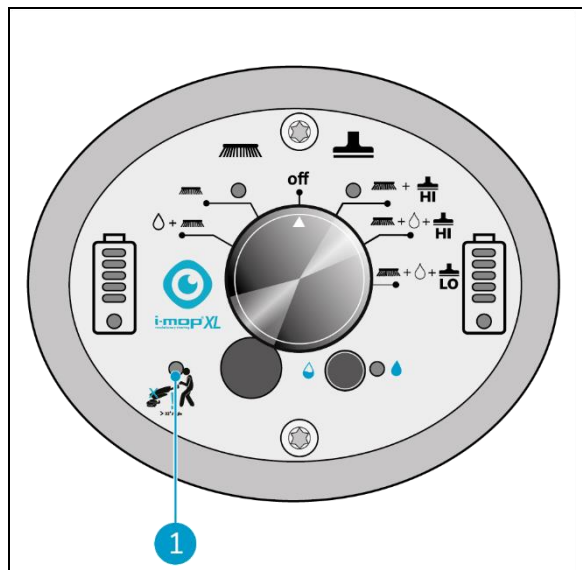

Figure 25

### 6.2.8 Éteindre l'i-mop® XL pro

1. Utiliser l'interrupteur principal de l'i-mop XXL Pro (Figure 26, pos. 1) et choisissez le MODE 3 Brosse + Aspirateur sec (Figure 26, pos. 2).
2. Faites-le fonctionner à une distance d'environ 4 à 6 mètres pour aspirer la solution de nettoyage restante.
3. Placez ensuite l'interrupteur principal en position OFF.

Notez que le moteur de l'aspirateur continuera à fonctionner pendant environ 3 secondes supplémentaires.

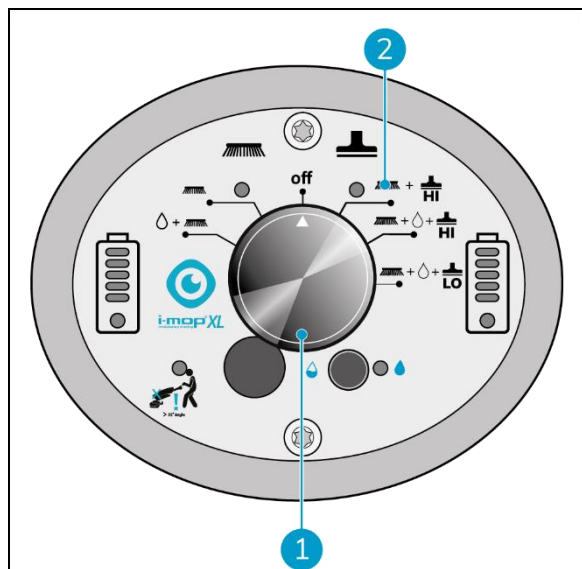



Figure 26

### 6.2.9 Vider les réservoirs

Éliminez l'eau ou la solution de nettoyage des deux réservoirs dans une canalisation appropriée. Même si le réservoir de récupération est plus grand, il faut le vider chaque fois que le réservoir de solution de nettoyage est rempli.



#### AVERTISSEMENT

Veillez respecter les dispositions locales relatives à l'élimination des solutions liées au traitement des eaux usées.

## 6.3 Nettoyage et stockage

### 6.3.1 Rinçage du système

Veillez à rincer complètement les réservoirs afin d'éliminer toute solution restante dans les conduites et les vannes :

1. Remplir le réservoir de solution avec 2 à 4 tasses / 0,5 à 1 litre d'eau propre.
2. Utiliser l'interrupteur principal de l'i-mop XXL Pro (Figure 27, pos. 1) et choisissez le MODE 4 Brosse + Eau/Solution de nettoyage + Aspiration à sec (Figure 27, pos. 2).
3. Utiliser la gâchette pour démarrer l'i-mop<sup>®</sup> XXL et lui permettre de rincer le système.

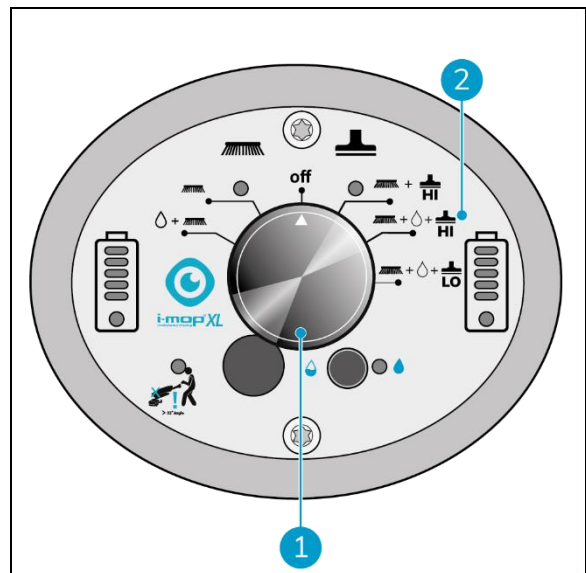

Figure 27

### 6.3.2 Nettoyage des réservoirs

1. Éliminer l'eau ou la solution de nettoyage des deux réservoirs dans une canalisation appropriée.
2. Nettoyer soigneusement le réservoir de récupération :
  - Remplissez partiellement le réservoir avec de l'eau douce et tenez-le horizontalement, les trous vers le haut.
  - Inclinez le réservoir à plusieurs reprises pour rincer soigneusement toutes les saletés et tous les débris du réservoir.
3. Pour nettoyer le réservoir de solution, suivez la même procédure.

#### CONSEIL : Sécher les réservoirs

Ouvrez légèrement les deux bouchons des réservoirs avant le stockage pour permettre aux réservoirs de sécher.



### 6.3.3 Nettoyage du filtre

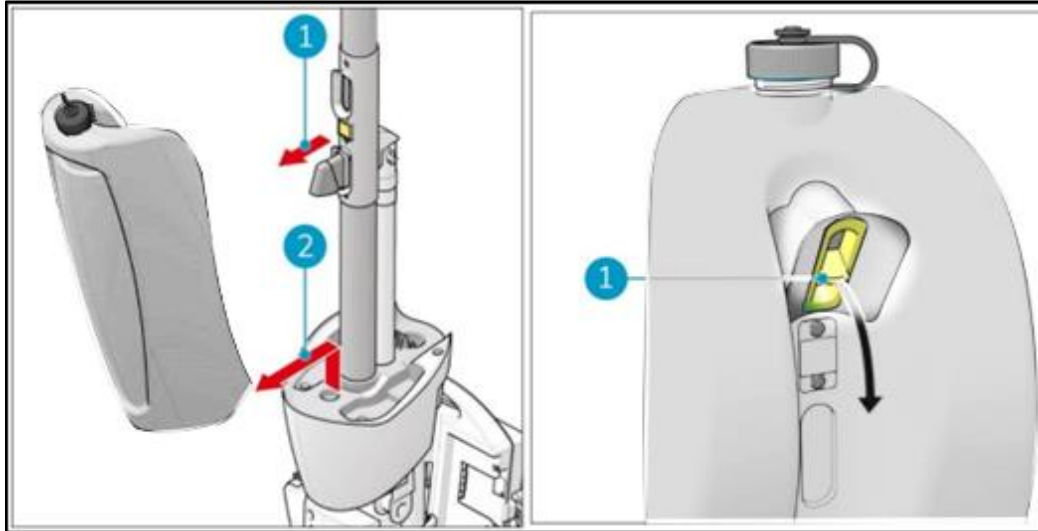

Figure 30

Figure 31

Pour nettoyer le réservoir de récupération et l'ensemble d'arrêt du flotteur à bille, vous devez retirer le réservoir de récupération de l'i-mop® XXL

1. Tirez le haut du réservoir de récupération vers l'extérieur (Figure 30, pos 1).
2. Soulevez le réservoir de récupération et l'éloignez du corps de l'i-mop XXL. (Figure 30, pos. 2) 3

Saisir le cadre de support de l'assemblage de l'obturateur à flotteur sphérique (Figure 31, pos 1) entre l'index et le pouce et le tirer vers l'extérieur.

#### Démontage de l'obturateur à flotteur sphérique.

4. Sortez le cadre de support (figure 32, pos. 2) du boîtier en caoutchouc (figure 32, pos. 3). Pour ce faire, pliez les rabats en caoutchouc (Figure 32, pos 1) vers l'extérieur pour libérer les 4 encoches du cadre de support.
5. Sortez le boîtier de la boule du flotteur (Figure 32, pos. 4) du boîtier en caoutchouc. Pour ce faire, pliez l'anneau en caoutchouc (Figure 32, pos. 5) vers l'extérieur pour libérer les 4 encoches du boîtier de la boule du flotteur.
6. La bille flottante (figure 32, pos 6) sort
7. Rincer les pièces à l'eau du robinet. Si nécessaire, nettoyer avec une brosse (figure 32, pos 1).

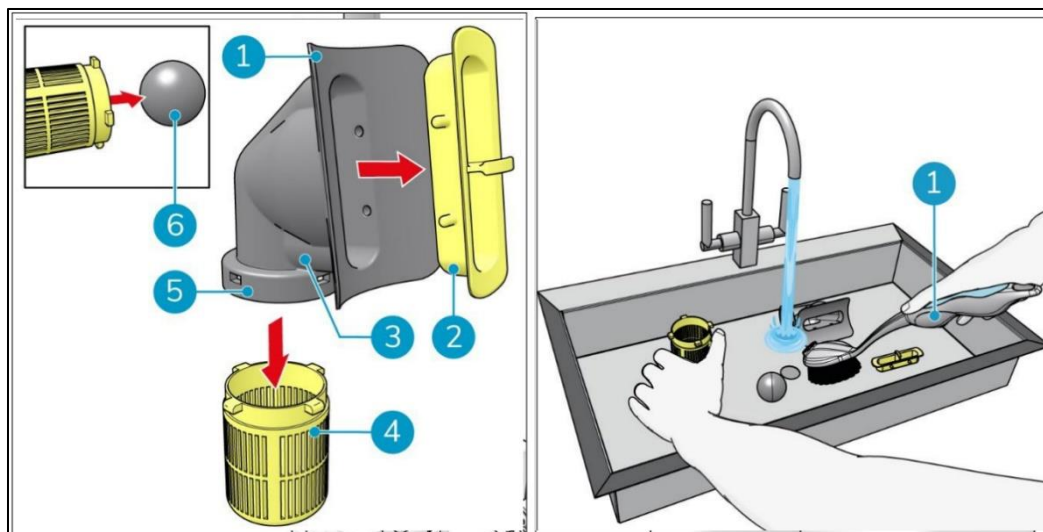

Figure 32

Figure 32

### Assemblage de l'obturateur à flotteur sphérique.

8. Placer la bille flottante dans le logement de la bille flottante (Figure 33, pos 1).
9. Enfoncez le boîtier de la boule du flotteur (Figure 33, pos. 4) dans le boîtier en caoutchouc (Figure 33, pos. 3). Assurez-vous que les 4 encoches du boîtier de la boule du flotteur s'insèrent dans les trous de l'anneau en caoutchouc (Figure 33, pos. 5).
10. Enfoncez le cadre de support (figure 33, pos. 2) dans le boîtier en caoutchouc (figure 33, pos. 3). Veillez à ce que les 4 encoches s'insèrent dans les trous du boîtier en caoutchouc.
11. Remplissez le réservoir de récupération avec environ 1 litre d'eau du robinet (figure 33, pos 1).
12. Secouez-le avec précaution et éliminez l'eau usée de manière appropriée.
13. Remplacez l'ensemble de fermeture à flotteur sphérique dans le réservoir de récupération, voir la figure 34. Veillez à ce que le cadre de support et le boîtier en caoutchouc s'appuient sur le réservoir et le rendent étanche.

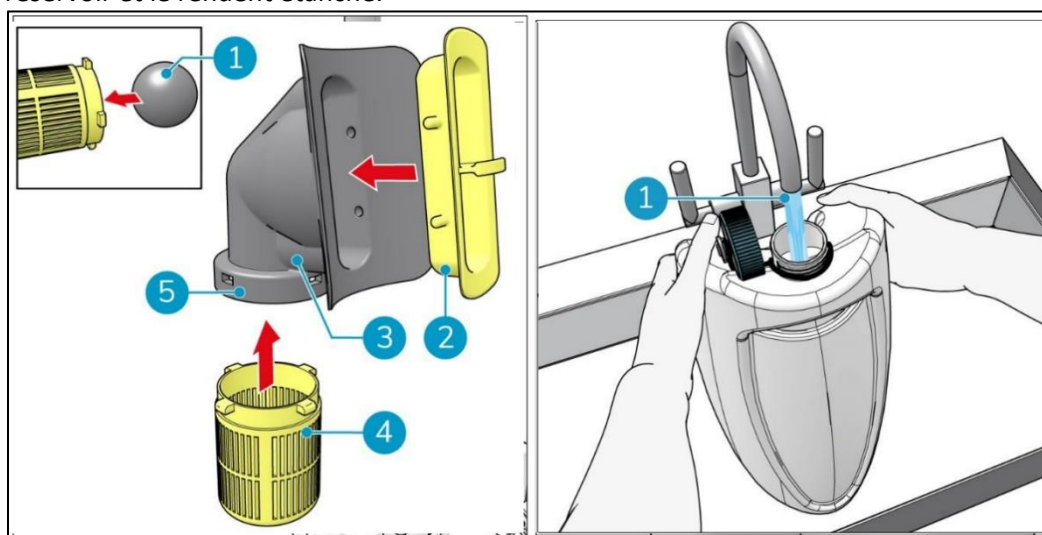

Figure 33

Figure 34

14. Placer le fond du réservoir de récupération (Figure 35, pos 1 et pos 3) sur l'avant de l'i-mop® XXL.



15. Poussez le haut du réservoir en place jusqu'à ce que vous entendiez un "clac", l'aimant (figure 35, pos 2) verrouillera le réservoir de récupération en place.

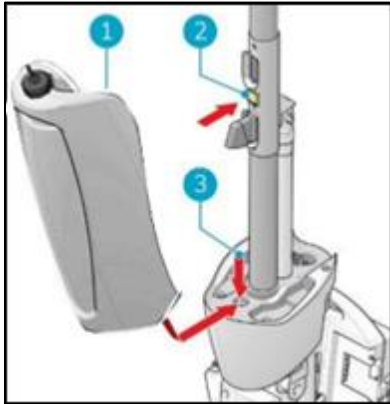

figure 35.

#### 6.3.4 Retrait des blocs-batteries

1. Mettre l'i-mop® XXL Pro en position de stockage, voir section 4.2.
2. Tenir l'i-mop XXL Pro par le plateau de lavage pour le stabiliser.
3. Tout en appuyant sur les deux broches en plastique vers l'intérieur (Figure 28, pos. 1), tirez sur chaque batterie (Figure 28, pos. 2).
4. Lorsque l'i-mop XXL Pro n'est pas utilisé régulièrement, rangez les batteries chargées.
5. Conservez les piles dans un endroit sec et propre.
6. Veillez à ce que les batteries soient chargées tous les mois.

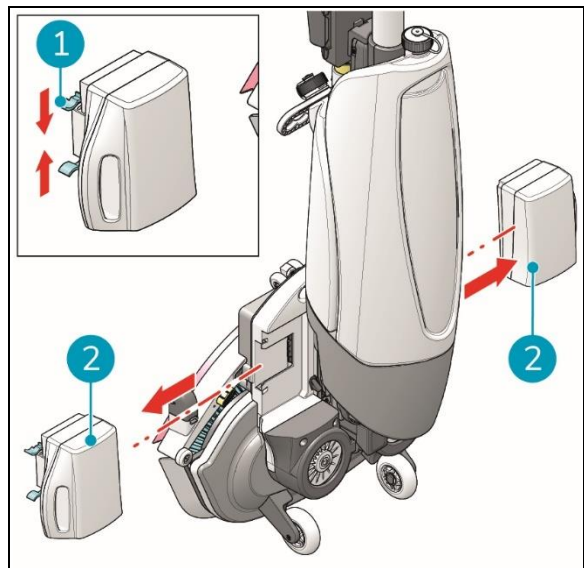

Figure 28

#### 6.3.5 Vérification des brosses et de la raclette

1. Vérifier que les deux brosses sont propres et intactes, voir section 5.2.2 pour les instructions de démontage.
  - Nettoyez-les à l'eau douce ou remplacez-les si nécessaire.
  - Remplacez les brosses si le témoin d'usure jaune est à la même hauteur que les autres poils.
2. Vérifier que la raclette est propre et intacte, voir section 7.2.1 pour les instructions de retrait.
  - Nettoyez-le à l'eau douce et essuyez-le avec un chiffon propre et humide.
  - Remplacez les lames de la raclette si nécessaire.



### 6.3.6 Stocker en position verticale

1. Veillez à ce que l'i-mop® XXL Pro soit rangé dans un endroit où personne ne risque de le heurter.
2. Mettre l'i-mop XXL Pro en position de stockage, voir section 4.2.
3. Rangez l'i-mop XXL Pro près d'un mur (Figure, pos. 1) en orientant le manche vers le mur et les brosses à l'opposé du mur.

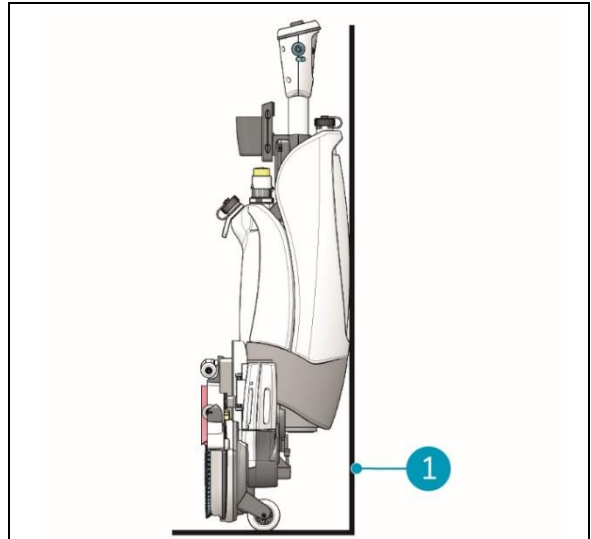

Figure 37





## 7 Maintenance



### ATTENTION

Retirez la batterie avant d'effectuer toute opération de nettoyage ou d'entretien.



### ATTENTION

Maintenez toujours le corps de l'i-mop® XXL Pro en position verticale lorsque vous remplacez les brosses ou la raclette.



### ATTENTION

Portez toujours des gants en caoutchouc lorsque vous effectuez des tâches d'entretien.

### 7.1 Remplacement des brosses

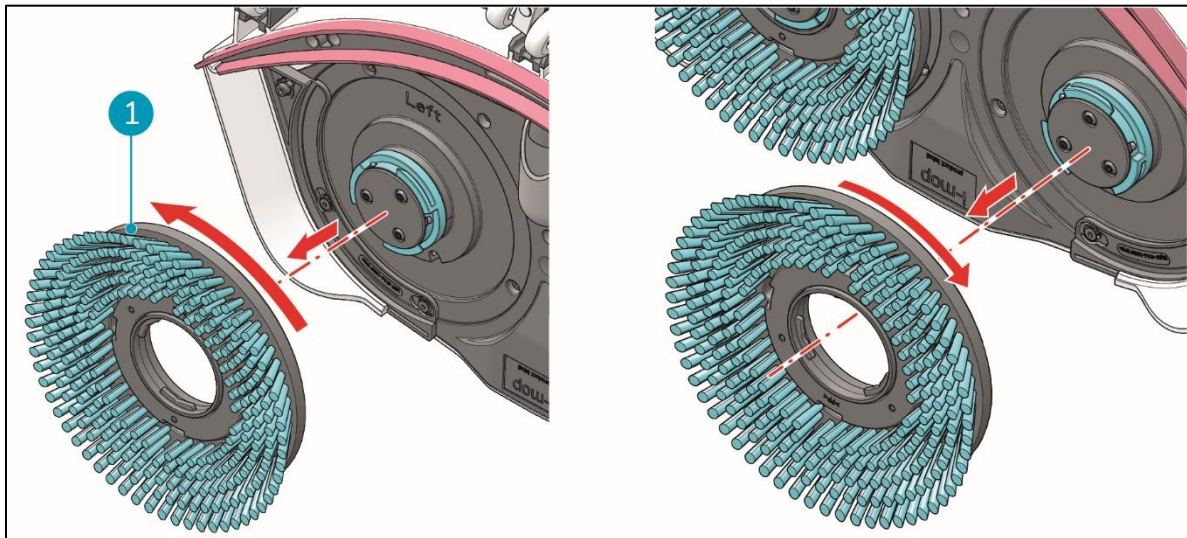

Figure 38

Les brosses sont fixées au pont de lavage à l'aide d'un raccord à baïonnette.

1. Mettre l'i-mop XXL Pro en position de stockage, voir section 4.2.
2. Tenez fermement le plateau de lavage d'une main.
3. En utilisant l'autre main pour tourner le balai gauche (Figure, pos. 1) dans le sens inverse des aiguilles d'une montre jusqu'à ce que vous sentiez une résistance ou que vous voyiez le disque du moteur tourner également.
4. Tirez la brosse vers vous, hors du disque moteur.
5. Tournez le balai droit dans le sens des aiguilles d'une montre jusqu'à ce que vous sentiez une résistance ou que vous voyiez le disque du moteur tourner également.
6. Tirez la brosse vers vous, hors du disque moteur.
7. Inspecter visuellement les disques du moteur.
8. Nettoyez le plateau de lavage i-mop XXL Pro avec un chiffon propre et sec avant d'installer les brosses.



## 7.2 Remplacement de la raclette

Les lames de la raclette sont vendues par paire et s'usent avec le temps. Lorsque vous remarquez que le sol n'est plus séché correctement, remplacez les lames de la raclette.

### 7.2.1 Détachement de la raclette

1. Mettre l'i-mop® XXL Pro en position de stockage, voir section 4.2.
2. Tenez fermement le plateau de lavage d'une main.
3. Tirez sur le côté gauche de la raclette pour la retirer (Figure 29, pos. 1).
4. Tirez sur le côté droit de la raclette pour la retirer (Figure 29, pos. 2).
5. Retirez le tuyau d'aspiration de la raclette en le tournant.

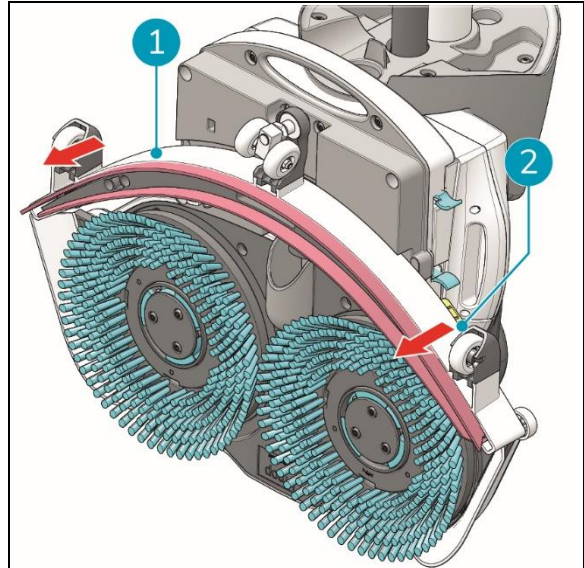

Figure 29

### 7.2.2 Retournement/remplacement de la lame de la raclette

1. Retirez doucement la lame de la raclette du pont de lavage.
2. Lorsque l'unité a été retirée du plateau de lavage, appuyez simultanément sur les deux boutons noirs situés sur le dessus de l'unité de raclage (Figure 30, pos. 1). Le support des lames de la raclette se détache de l'unité de la raclette. Les lames de la raclette sont maintenant exposées.

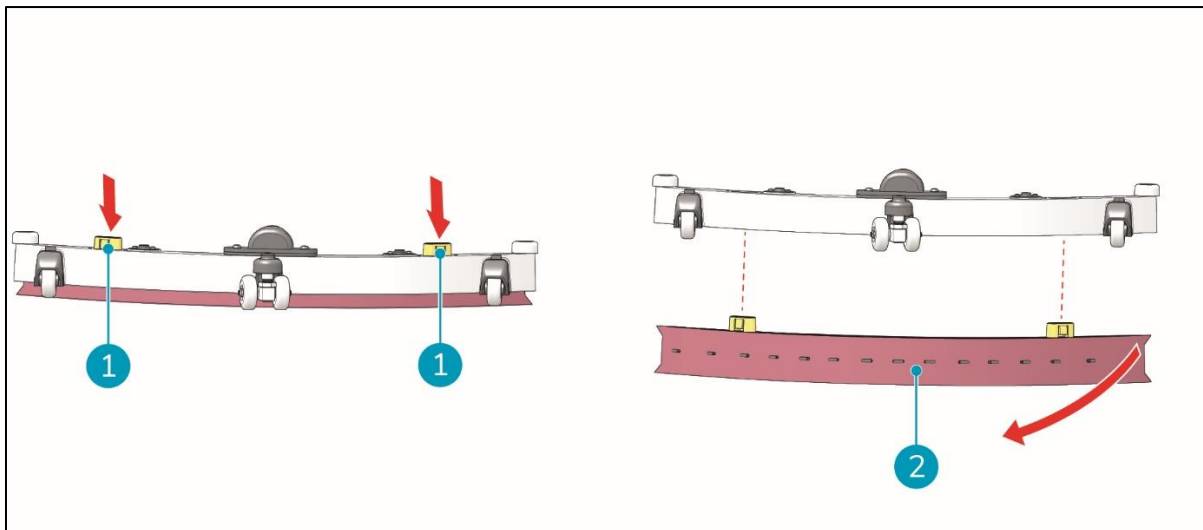

Figure 30

3. Retirez les lames de raclette en caoutchouc avant et arrière des encoches métalliques du support (Figure 300, pos. 2).
4. Inspecter les lames de caoutchouc avant et arrière :
  - La première fois : retournez les lames de manière à ce que le haut de la lame soit orienté vers le sol. Introduisez les vis de la plaque avant dans les trous.





- La deuxième fois : fixez un nouveau jeu de lames. Poussez les vis de la plaque frontale dans les trous.



### ATTENTION

Les lames spéciales de la raclette qui contiennent des petites formes en forme de flèche ne sont pas interchangeables. Elles doivent être remplacées à chaque fois.

5. Remplacer la lame de raclette en caoutchouc par une nouvelle, (Figure, pos. 2). Fixez-la sur le support en l'appuyant doucement sur les ergots métalliques du support, (Figure, pos. 1).

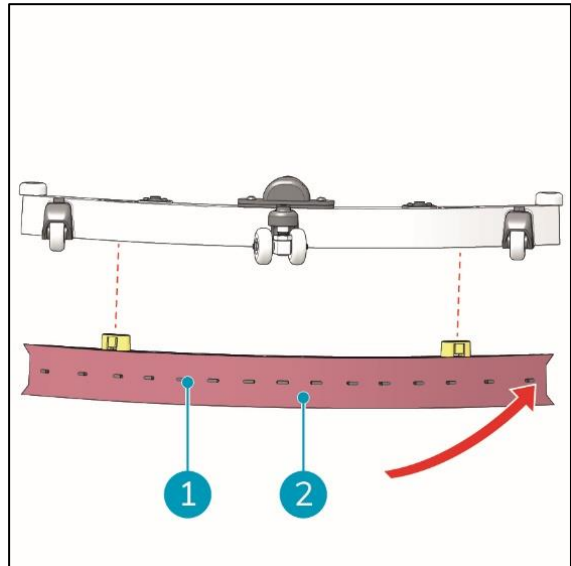

Figure 41

6. Effectuez l'étape précédente pour l'autre lame de la raclette.
7. Remettez le support de la lame de la raclette dans l'unité de la lame de la raclette.



### ATTENTION

Alignez les boutons du support des lames de la raclette avec les encoches de l'unité des lames de la raclette.

#### 7.2.3 Fixation de la raclette

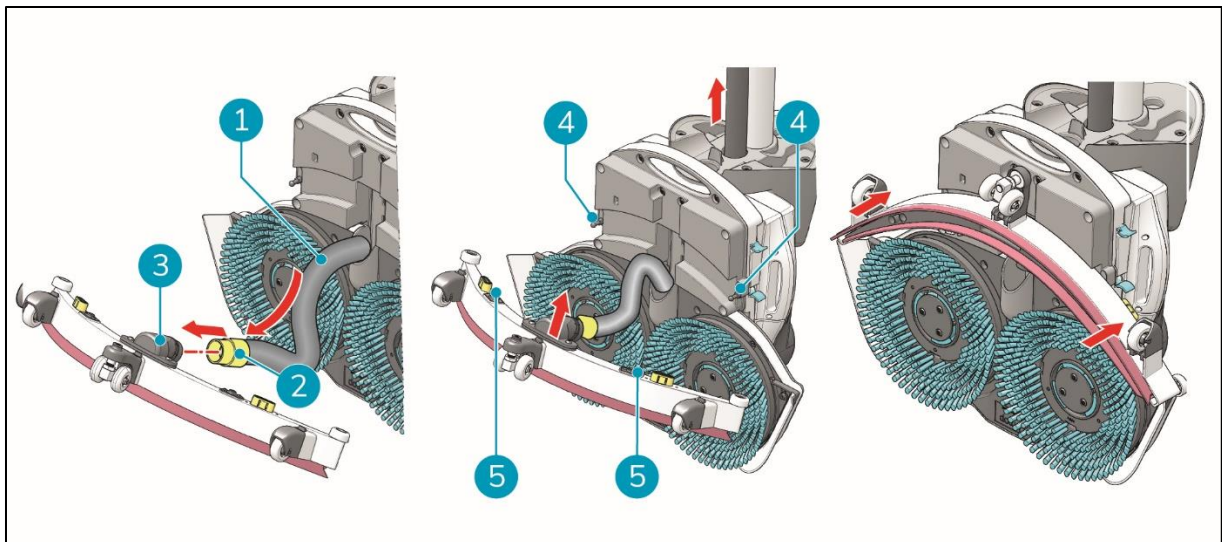

Figure 42



Pour fixer la raclette :

1. Prendre le tuyau d'aspiration (Figure, pos. 1).
2. Insérer le connecteur du tuyau (Figure, pos. 2) dans la raclette (Figure, pos. 3).
3. Tourner le raccord de tuyau d'un quart de tour dans le sens inverse des aiguilles d'une montre pour qu'il soit bien ajusté (Figure, pos. 2).
4. Ramenez avec précaution le tuyau d'aspiration dans l'appareil.
5. Tenez fermement le plateau de lavage d'une main.
6. Alignez les goupilles sur le plateau de lavage (Figure, pos. 4) avec les trous de la raclette (Figure, pos. 5).
7. Pousser le côté gauche de la raclette en place.
8. Pousser le côté droit de la raclette en place.

### 7.3 Remplacement du tuyau d'aspiration

1. Détachez la raclette comme indiqué à la section 7.2.1.
2. Retirez le réservoir de solution. Vous pouvez voir où le tuyau d'aspiration est raccordé au manche de l'i-mop XXL Pro.  
i-mop® XXL Pro.
3. Tenez fermement le plateau de lavage d'une main.
4. Détachez le tuyau d'aspiration en tournant le connecteur d'un quart de tour dans le sens des aiguilles d'une montre.
5. Vous pouvez maintenant retirer avec précaution le tuyau d'aspiration de la partie supérieure de l'appareil.
6. Faites passer le nouveau tuyau d'aspiration par l'ouverture jusqu'au connecteur de tuyau situé sur le manche de l'i-mop XL Pro.  
i-mop XL Pro.
7. Connecter la partie supérieure au connecteur de tuyau en la tournant d'un quart de tour dans le sens des aiguilles d'une montre jusqu'à ce qu'elle soit alignée.
8. Réinstallez la raclette.

### 7.4 Remplacement des roues

La raclette de l'i-mop XXL est équipée de trois roues de support. Ces roues sont placées dans un petit support en plastique. Pour remplacer les roues :

1. Poussez le loquet situé sur le dessus de la raclette vers la roue. Ce faisant, le loquet du support de la roue est libéré.
2. Faites glisser le support de roue hors de l'unité de raclage (Figure).
3. Remplacez le support par un nouveau et remettez-le en place sur la raclette.

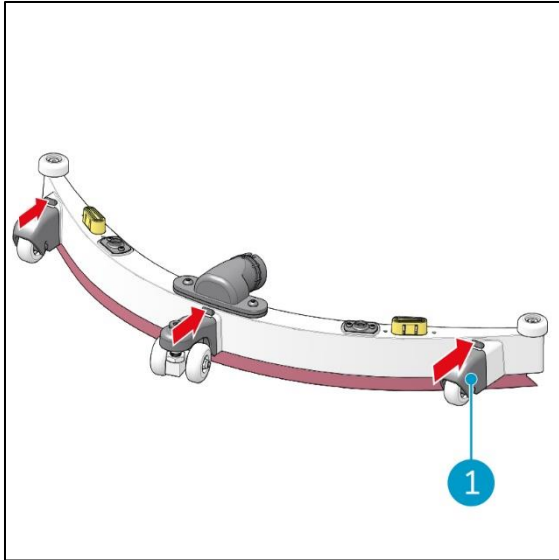

Figure 43

Il est possible de remplacer les trois roues par des roues pivotantes. Cela rendra le contrôle de l'i-mop plus difficile. Le remplacement de toutes les roues par des roues pivotantes ne doit être effectué que pour les restaurations de sols.



#### ATTENTION

Si toutes les roues sont remplacées par des roues pivotantes, la fonction d'aspiration de l'i-mop ne doit pas être utilisée. L'i-mop sera difficile à guider et l'eau ne sera pas poussée sous la raclette.



#### ATTENTION

L'i-mop XXL Pro est livré avec des roues en nylon standard. En fonction de l'environnement dans lequel l'i-mop XL Pro sera utilisé, les roues en nylon peuvent être remplacées par des roues en métal.

## 7.5 Remplacement des garde-corps

Les pare-éclaboussures sont montés sur un support en plastique. Ils doivent être remplacés tous les deux ans environ. Pour remplacer le pare-éclaboussures :

1. Retirer les brosses comme indiqué dans la section 5.2.2.
2. Appuyez sur le support en plastique comprenant les protections contre les éclaboussures pour le détacher en le poussant vers le bas, en l'éloignant du centre des brosses.
3. Remplacez le support en plastique avec la protection contre les éclaboussures par un nouveau support et remettez-le en place sur le pont.
4. Fixer les brosses comme indiqué au par 5.2.2.

## 7.6 Nettoyage supplémentaire recommandé

Nettoyez l'extérieur de l'i-mop<sup>®</sup> XXL Pro chaque semaine avec un nettoyeur non abrasif et sans solvant ou un chiffon propre et humide. Pour nettoyer le plateau de lavage, retirez les brosses.



## 7.7 Durée de service recommandée

L'entretien doit être effectué par l'un de nos partenaires de service. Le premier entretien est recommandé après 200 heures. Il est recommandé de prévoir un entretien complet toutes les 500 heures.

Vérifiez régulièrement les heures de fonctionnement dans i-link, via : [ilink.i-teamglobal.com](http://ilink.i-teamglobal.com). Pour plus d'informations, voir le manuel i-link.

## 7.8 Accessoires

L'i-mop XXL Pro peut être équipé de différentes brosses et tampons de polissage. L'utilisation de ces accessoires n'est autorisée qu'aux opérateurs expérimentés et formés, car certains tampons de polissage peuvent être abrasifs et endommager la surface du sol s'ils ne sont pas appliqués correctement. Pour plus d'informations, veuillez contacter notre service commercial ou le partenaire qui vous a fourni l'i-mop XXL Pro.



## 8 Dépannage

Problème	Cause	Solution
Pas de puissance	Pas de piles	Insérer les piles
	Piles vides	Charger les batteries
	Piles mal placées	Retirer et réinstaller les piles
Débit d'eau insuffisant/absent	Mauvais programme	Vérifier le mode de fonctionnement sur le panneau de contrôle
	Mode Eco activé	Vérifier le voyant du mode ECO sur le panneau de commande
	Vider le réservoir	Remplir le réservoir
	Réservoir mal placé	Le robinet du réservoir doit être cliqué sur le mamelon pour ouvrir le joint, remplacer le réservoir.
	Filtre bloqué	S'assurer que le réservoir de solution ne contient pas de particules de saleté et que le filtre est propre.
	Conduite d'eau bouchée	Demande de service
Mauvaise récupération de l'eau	Ouverture de la raclette bloquée	Retirer le tuyau et nettoyer l'ouverture de la raclette
	Déchirures sur les lames de la raclette	Remplacer les lames de la raclette
	Filtre bloqué	Vérifier le filtre jaune et le nettoyer si nécessaire
	Tuyau d'aspiration bloqué	Vérifier et éliminer l'obstruction
	La pompe à vide ne fonctionne pas	Demande de service
Fuites	Réservoirs mal placés	Vérifier et remettre en place les réservoirs de liquide
	Déchirure du tuyau d'aspiration	Remplacer le tuyau d'aspiration ou demander une intervention
La batterie ne se recharge pas	La batterie est en fin de vie	Remplacer la pile
Le chargeur ne charge pas		Demande de service
Voyant d'avertissement d'angle clignotant		L'i-mop peut encore être utilisé. Après 15 minutes, l'i-mop doit être remis en marche.



## 8.1 Signaler le problème via i-link<sup>®</sup>

1. Scannez le code QR sur l'appareil à l'aide d'un téléphone ou d'une tablette.
2. La page d'atterrissage i-link QR s'ouvre.
3. Cliquez sur "Signaler un problème" et signalez le problème.



## 9 Déclassement et élimination



### ATTENTION

Il incombe au propriétaire de l'i-mop<sup>®</sup> XXL Pro de se débarrasser du produit de manière responsable.

Après sa mise hors service, l'i-mop XXL Pro contient encore des ressources précieuses et doit être éliminé conformément aux lois et réglementations locales en matière de recyclage des équipements électriques.



Avant de procéder à l'élimination, veuillez

1. Rincer la machine, voir section 6.3.1.
2. Retirer les piles pour les éliminer séparément, voir la section 6.3.3.

### TIP :

Vous pouvez également conserver les piles pour les utiliser dans un autre équipement i-team.

3. Retirez tous les éléments détachés tels que les brosses, les réservoirs et la raclette.
4. Éliminez tous les articles conformément aux lois et réglementations locales.





# 10 Pièces jointes

## 10.1 Certificat CE

<b>C E R T I F I C A T E</b>		 <b>TÜVRheinland®</b>
of Conformity		
EC Council Directive 2014/30/EU Electromagnetic Compatibility		
<b>Registration No.:</b>	<b>AE 50408406 0001</b>	
<b>Report No.:</b>	<b>50127657 001</b>	
<b>Holder:</b>	<b>Future Cleaning Technologies (FCT) B.V Hoppenkuil 27A 5626 DD Eindhoven Netherlands</b>	
<b>Product:</b>	<b>Floor Cleaning Machine (i-mop)</b>	
<b>Identification:</b>	XL    XXL  Serial No.: n.a.  Remark : Refer to test report 50127657 001 for details.	
<b>Tested acc. to:</b>	EN 55014-1:2006+A1+A2 EN 55014-1:2017 EN 55014-2:1997+A1+A2 EN 55014-2:2015	
<p>This certificate of conformity is based on an evaluation of a sample of the above mentioned product. Technical Report and documentation are at the Licence Holder's disposal. This is to certify that the tested sample is in conformity with all provisions of Annex I of Council Directive 2014/30/EU. This certificate does not imply assessment of the production of the product and does not permit the use of a TÜV Rheinland mark of conformity. The holder of the certificate is authorized to use this certificate in connection with the EC declaration of conformity according to the a.m. Directive</p>		
<b>Date</b>	<u>20.06.2018</u>	<b>Certification Body</b>  <b>Dono Zhou</b> 
<b>TÜV Rheinland LGA Products GmbH - Tillystraße 2 - 90431 Nürnberg</b>		
<b>CE</b> The CE marking may only be used if all relevant and effective EC Directives are complied with. <b>CE</b>		

TÜV Rheinland and TÜV are registered trademarks. Issuance and approval requires prior approval.



## 10.2 L'i-Story

**Il ne s'agit pas seulement de nettoyer les machines.**

Il s'agit du bien-être des personnes et de la planète.

**Nous sommes enthousiasmés par le nettoyage, ravis par le développement durable et résolus à continuer d'innover.**

Nous pensons qu'un nettoyage efficace ne se limite pas à l'élimination des salissures. C'est garantir la santé et la sécurité des personnes, tout en rendant le travail plus facile, plus simple, plus efficace et même plus amusant. Cela signifie obtenir des résultats cohérents dans le monde entier, tout en protégeant le monde. Et cela signifie créer des partenariats pour développer notre force mondiale en faveur d'un meilleur nettoyage. Après tout, il faut une équipe.

**L'i-team.**

### Made Blue

En utilisant les i-mops, vos partenaires, clients et utilisateurs réduisent l'empreinte hydrique tout en contribuant positivement à la disponibilité de l'eau dans le monde. Chaque jour où un i-mop est mis en marche, Made Blue s'assure en même temps que quelqu'un d'autre sur la planète ait accès à de l'eau propre. Pour chaque litre que l'i-mop utilise en fonctionnement, l'i-team et Made Blue reflètent l'eau potable dans un pays en voie de développement. La planète est un endroit magnifique qui compte plus de 7 milliards d'habitants. Les humains ont besoin d'eau pour vivre, respirer et apprécier leur vie. Dans le monde, 2,7 milliards de personnes souffrent d'un manque d'eau potable. Pour 780 millions de personnes, cette situation est permanente. Chaque année, 3,5 millions de personnes meurent à cause de cette situation. C'est pourquoi Made Blue investit dans des projets dans les pays en développement. Nous sommes un fier partenaire de Made Blue. Made Blue reflète l'eau utilisée par i-team pour créer de l'eau propre dans les pays en voie de développement. 1 litre pour 1 litre.



**MADE BLUE**



**Accès à l'eau potable pour tous.**



**i-team Professional b.v.**

Hoppenkuil 27b, 5626 DD Eindhoven, Pays-Bas

---

Téléphone : +31402662400

+31402662400

Courriel : [hello@i-teamglobal.com](mailto:hello@i-teamglobal.com)

Internet : [www.i-teamglobal.com](http://www.i-teamglobal.com)

