

i-mop[®] XXL Pro

Fregadora automática para suelos

Manual del usuario



i-team Professional b.v.

Hoppenkuil 27b, 5626 DD Eindhoven, Países Bajos

Teléfono: +31402662400

Correo electrónico: hello@i-teamglobal.com

Internet: www.i-teamglobal.com





MÁS RÁPIDO:

Limpia 10 veces más rápido que una mopa húmeda convencional, con una capacidad de limpieza de hasta 1800 m² por hora.



LIMPIADORA:

Potentes cepillos dobles contrarrotantes de 350 RPM para la eliminación de suciedad validada por los datos de las pruebas ATP, que reflejan superficies hasta un 90% más limpias.



MÁS VERDE:

Hace que cada gramo de producto químico y cada gota de agua cuenten. Se ha demostrado que reduce el impacto medioambiental en más de un 75%.



SEGURO:

Los suelos que se secan casi instantáneamente reducen los riesgos de resbalones y caídas, validados por lecturas de pruebas de resbalones estandarizadas de 120 o menos. Los depósitos antimicrobianos de la i-mop® reducen los olores procedentes del depósito de recuperación y protegen a los operarios que manipulan los depósitos a diario. La reducción microbiana en contacto con la pared del depósito ha sido certificada y probada con una eficacia $\geq 99,99\%$.



MEJOR PARA TODOS:

Cambia la experiencia de la limpieza y aporta energía, orgullo y moral positiva a las instalaciones... por no hablar de un entorno más limpio y saludable.

Manual del usuario original, escrito en inglés

Future Cleaning Technologies B.V.

Hoppenkuil 27b, 5626 DD Eindhoven, Países Bajos

Teléfono: +31402662400

Correo electrónico: hello@i-teamglobal.com

Internet: www.i-teamglobal.com

Modelo: i-mop® XXL Pro

Fecha: 31-03-2023

Código del producto:

Versión: 4.7

Año del modelo: 2023



Prefacio

Gracias por elegir la i-mop® XXL Pro, la fregadora automática industrial que limpia más rápido, más limpio, más seguro, más verde, y es mejor para todos. El diseño compacto de la i-mop XXL Pro le permite limpiar hasta el borde y por debajo de obstáculos, minimizando el fregado manual. La i-mop XXL Pro a pilas está equipada con dos cepillos contrarrotantes que proporcionan un fregado profundo y un gran resultado de limpieza. La i-mop XXL Pro reduce significativamente la cantidad de agua y productos químicos necesarios, lo que se traduce en un resultado más ecológico. También reduce el riesgo de suelos resbaladizos. La i-mop XXL Pro está recubierta para resistir productos químicos abrasivos, lo que significa que puede utilizarse en instalaciones como piscinas y zonas de playa.

Material antimicrobiano

Todos los puntos de contacto (mandos, mangos, gatillos, depósitos) de la i-mop XXL-Pro han sido tratados de forma que sean antimicrobianos. Como el compuesto antimicrobiano está mezclado con el plástico, el efecto dura toda la vida útil de la i-mop XXL-Pro.

La reducción de bacterias disminuye los olores procedentes del depósito de recuperación y protege a los operarios que manipulan el depósito a diario. La reducción microbiana en contacto con la pared del depósito está certificada y probada con una eficacia $\geq 99,99\%$.

i-dosis®

Con i-dose introducimos cápsulas que contienen una fórmula de limpieza superconcentrada y ecológica para la i-mop. Sólo tiene que abrir la cápsula y esperar a que el líquido caiga en el agua. Cada pastilla contiene exactamente suficiente detergente para un depósito de solución i-dose. La i-mop viene con un soporte estándar para las pastillas i-dose y un contenedor de reciclaje para las pastillas vacías.

Kit de elevación

A veces, los detergentes y desinfectantes necesitan un tiempo de permanencia cuando se limpia el suelo. Y ahora puede darles ese tiempo fácilmente. El kit de elevación permite levantar la escobilla de goma con solo pulsar un interruptor.

sistema i-balance

La i-mop XXL Pro está equipada con el revolucionario sistema i-balance. Este sistema permite aparcar el cuerpo principal de la i-mop XXL Pro en cualquier posición.

El sistema i-balance le permite aparcar la i-mop en posición de pie durante 10 minutos sin levantar la cubierta.

i-link®

Puede conectar su equipo de limpieza a i-link, el sistema de gestión basado en la nube. La i-mop XXL Pro tiene un pequeño transmisor integrado, ya conectado a la nube i-link. Este transmisor enviará información de uso, niveles de batería e incluso la ubicación de la máquina a la nube i-link todos los días. También es posible establecer reglas para las notificaciones (por ejemplo, recordatorios para el mantenimiento después de X horas de uso) y para solucionar un problema con la máquina a su socio.

Lea atentamente este manual para obtener información importante e instrucciones de funcionamiento antes de utilizar la i-mop® XXL Pro. Guarde este manual para futuras consultas. Esta i-mop XXL Pro le proporcionará un rendimiento excelente. Los mejores resultados se obtienen cuando la i-mop XXL Pro está:



- Mantenimiento regular según las instrucciones de mantenimiento preventivo de la i-mop XXL Pro incluidas en este manual.
- Operado con cuidado y precaución razonables.
- Mantenimiento con piezas suministradas por el fabricante.

Cuando este manual hace referencia al "fabricante", se trata de **Future Cleaning Technologies B.V.**, una empresa filial de i-team en Eindhoven, Países Bajos. Cuando este manual menciona "el socio", se refiere a su socio local de servicio de reventa y asistencia de i-team.

Finalidad del manual del usuario

El propósito del manual de usuario es proporcionar al usuario información de tal forma que durante la vida útil de la i-mop XXL Pro, la máquina se utilice de forma correcta, eficiente y segura, incluso en el caso de un mal uso razonablemente previsible, como se describe en la sección 1.2 de este manual.

El manual del usuario contiene instrucciones sobre:

- Seguridad personal del operador
- Uso previsto y no previsto de la i-mop XXL Pro
- Instrucciones de uso diario
- Instrucciones de mantenimiento
- Condiciones de almacenamiento
- Eliminación de la i-mop XXL Pro

Estas instrucciones deben tenerse en cuenta para evitar riesgos que puedan provocar daños físicos y/o materiales.

Destinatarios

Este manual de usuario está dirigido a los operadores de la i-mop XXL Pro y a sus supervisores, así como a los socios e importadores.

Operadores de la i-mop XXL Pro

La i-mop XXL Pro sólo puede ser manejada por una persona que haya leído y comprendido correctamente las instrucciones de este manual o que haya sido formada por un operador experimentado que haya leído y comprendido las instrucciones de este manual.

Guía de lectura

Los siguientes símbolos y términos se utilizan a lo largo de este manual para alertar al lector sobre cuestiones de seguridad e información importante:

Símbolo	Plazo	Explicación
	ADVERTENCIA	Indica una situación peligrosa que, si no se siguen las instrucciones de seguridad, puede provocar lesiones al operador o a otras personas y daños leves o moderados al producto o al medio ambiente.



	PRECAUCIÓN	Indica una situación peligrosa que, si no se siguen las instrucciones de seguridad, puede provocar daños leves y/o moderados al producto o al medio ambiente.
	ATENCIÓN	Indica una situación de responsabilidad, en la que el fabricante o sus socios y filiales no pueden ser considerados responsables de los daños causados por el incumplimiento.
	IMÁN FUERTE	Indica que la máquina contiene imanes potentes. Estos pueden hacer que los marcapasos dejen de funcionar o que se dañen los datos electrónicos, como la información almacenada en los pases de acceso.
	PACEMAKER	Indica que los operadores y el personal de mantenimiento que lleven marcapasos deben mantener una distancia mínima de 15 cm. En este caso concreto, los operarios no pueden utilizar la máquina como mochila.
	PILAS	Indica una máquina que funciona con baterías, las baterías deben cargarse de acuerdo con las instrucciones del manual del usuario del cargador de baterías de clase I separado. Las baterías deben desecharse de acuerdo con las leyes y normativas locales.
	SUPERFICIE RESBALADIZA	Indica que la máquina puede hacer que los suelos se vuelvan resbaladizos. En el lugar de trabajo, se aconseja colocar señales de superficie resbaladiza en estas zonas.
	USO DE GUANTES	Indica que al realizar esta tarea deben llevarse guantes de goma.



Contenido

Prefacio	3
Finalidad del manual del usuario	4
Destinatarios	4
Operadores de la i-mop XXL Pro	4
Guía de lectura	4
1 Introducción	9
1.1 Uso previsto del producto	9
1.2 Uso no previsto del producto	10
1.3 Vida útil.....	10
1.4 Modificaciones	10
1.5 Motor sin escobillas.....	10
1.6 Especificaciones	11
1.7 Garantía	12
1.8 Identificación	12
1.9 Código QR	12
2 Descripción.....	13
3 Seguridad.....	14
3.1 Instrucciones generales de seguridad	14
3.1.1 Barrer antes de fregar	14
3.1.2 Estado de los cepillos	14
3.1.3 Orientación de la máquina	14
3.1.4 Depósitos antimicrobianos.....	14
3.1.5 Imanes fuertes	14
3.1.6 Baterías	14
3.2 Riesgos durante el funcionamiento	15
3.2.1 Vestirse con seguridad	15
3.2.2 Marcar el lugar de trabajo.....	15
3.2.3 Cuidado al aparcar	15
3.2.4 Retirar las baterías	15
3.2.5 Orientación de la máquina	15
3.2.6 Cuidado al almacenar.....	15
4 Transporte y almacenamiento	16
4.1 General	16
4.2 Posición de la tienda.....	16
4.3 Transporte exterior.....	17
4.4 Transporte en vehículo	18
5 Montaje e instalación	19
5.1 Unboxing.....	19
5.2 Montaje	20
5.2.1 Carga de las baterías	20
5.2.2 Fijación de los cepillos.....	20
5.2.3 Fijación de la escobilla de goma	21



5.2.4	Instalación del depósito de recuperación	21
5.2.5	Instalación del depósito de solución limpiadora.....	22
5.2.6	Fijación del soporte del teléfono móvil y de la papelera de reciclaje.....	22
5.2.7	Utilización del puerto USB.....	23
6	Funcionamiento	24
6.1	Antes de empezar.....	24
6.1.1	Batería i-power 9 & 14 Pro	24
6.1.2	Placa de serie <i>Demosticker</i>	24
6.1.3	Colocación de las pilas.....	24
6.1.4	Llenado del depósito de solución limpiadora	25
6.2	Procedimiento de funcionamiento.....	26
6.2.1	Caminar hasta el lugar de trabajo	26
6.2.2	En el lugar de trabajo	27
6.2.3	Sistema I-balance	29
6.2.4	Posición de aparcamiento	29
6.2.5	Kit de elevación fácil	31
6.2.6	Modo ECO	32
6.2.7	Indicador de advertencia de ángulo	33
6.2.8	Apagado del i-mop® XL pro	33
6.2.9	Vaciado de depósitos	34
6.3	Limpieza y almacenamiento	34
6.3.1	Purga del sistema	34
6.3.2	Limpieza de los depósitos.....	34
6.3.3	Limpieza del filtro.....	35
6.3.4	Extracción de las baterías.....	37
6.3.5	Comprobación de los cepillos y la escobilla de goma.....	37
6.3.6	Almacenar en posición vertical	38
7	Mantenimiento	39
7.1	Sustitución de cepillos	39
7.2	Sustitución de la escobilla de goma.....	40
7.2.1	Desmontaje de la escobilla de goma	40
7.2.2	Voltear/sustituir la hoja de la escobilla de goma.....	40
7.2.3	Fijación de la escobilla de goma	41
7.3	Sustitución de la manguera de vacío	42
7.4	Sustitución de las ruedas	42
7.5	Sustitución de las protecciones contra salpicaduras.....	43
7.6	Limpieza adicional recomendada	43
7.7	Tiempo de servicio recomendado	44
7.8	Accesorios.....	44
8	Solución de problemas	45
8.1	Informar de un problema a través de i-link®	46
9	Desmantelamiento y eliminación.....	47
10	Accesorios.....	48
10.1	Certificado CE	48
10.2	La historia de i.....	49





1 Introducción

La i-mop® XXL Pro es una máquina segura y fácil de usar. Este manual le ayuda a ponerse en marcha y le explica el funcionamiento y el procedimiento de mantenimiento. Quedará gratamente sorprendido por el uso rápido y eficaz de la i-mop XXL Pro a pilas. Las pilas utilizadas en la i-mop XXL Pro son las mismas que las de una gran variedad de productos i-team que funcionan con pilas. Las pilas deben estar completamente cargadas antes de su uso. Consulte el manual del usuario del cargador de baterías de clase I para conocer el procedimiento correcto.

Este manual está destinado a las personas que trabajan con la i-mop XXL Pro y/o realizan el mantenimiento diario. El manual debe leerse íntegramente antes de realizar las primeras acciones. Este manual describe el método correcto de uso, las medidas de seguridad, el mantenimiento y el transporte.

El fabricante mejora continuamente todos sus productos basándose en la experiencia y los comentarios de los usuarios. Cualquier desviación entre los textos y/o imágenes del manual y su i-mop XXL Pro puede deberse a la diferencia de modelo o a posibles cambios debidos al continuo desarrollo e innovación.

1.1 Uso previsto del producto

La i-mop XXL Pro es una máquina especializada para fregar superficies de suelo. Puede utilizar cualquier tipo de detergente para fregar a base de agua.

El depósito de fluido, los cepillos y la escobilla de goma vienen en versiones con código de colores HACCP (azul, verde, rojo, amarillo y naranja). Los tres elementos pueden sustituirse fácilmente. Esto le permite utilizar diferentes soluciones de limpieza, por ejemplo, cuando pasa de la zona de preparación de alimentos al restaurante. Asegúrese de que el código de color del depósito de fluido, el cepillo y la escobilla de goma coincidan **SIEMPRE**.



Figura 1



1.2 Uso no previsto del producto



ADVERTENCIA

El uso no previsto puede tener consecuencias para la seguridad de los operadores y de los transeúntes y anulará la garantía del producto.

- **NUNCA** utilice la i-mop® XXL Pro cerca de polvos, líquidos o vapores inflamables.
- **NUNCA** utilice la i-mop XXL Pro cuando haya líquidos inflamables o tóxicos como gasolina, aceite, ácidos u otras sustancias volátiles en el suelo.
- **NO** llene la i-mop XXL Pro con ningún detergente inflamable. Utilice **SÓLO** las soluciones de limpieza a base de agua.
- **NO** utilice agua que supere los 113 °F / 45 °C. El uso de agua a una temperatura superior a esta anulará la garantía del depósito.
- **NO** utilice soluciones de limpieza con un nivel de pH inferior a 2 o superior a 11 para evitar daños en los componentes sensibles.
- **NO** utilice la i-mop XXL Pro al aire libre o en superficies irregulares.
- **NO** utilice la i-mop XXL Pro sobre tomas de corriente para evitar descargas eléctricas.
- **NO** lleve pasajeros encima de la i-mop XXL Pro. ¡Sin pasajeros!
- **NO** utilice la i-mop XXL Pro como escalera o plataforma.
- **NO** guarde la i-mop XXL Pro en el exterior para evitar daños en los componentes electrónicos.
- Utilice **SÓLO** piezas suministradas por el fabricante para el mantenimiento.
- **manténgala alejada** de los niños La i-mop XXL Pro es una máquina de limpieza profesional para uso exclusivo de adultos cualificados.

1.3 Vida útil

Cada i-mop XL Pro está garantizado para funcionar durante al menos 2000 horas. El desgaste de los cepillos y la escobilla de goma depende en gran medida de la rugosidad de la superficie. Es necesario revisarlos regularmente.



PRECAUCIÓN

Para garantizar un funcionamiento correcto y seguro durante toda la vida útil de la i-mop XXL Pro, la máquina debe ser revisada por un socio autorizado de i-team cada 500 horas.

1.4 Modificaciones

No está permitido realizar modificaciones en el diseño de la i-mop XXL Pro sin consultar y obtener el permiso del fabricante. Esto afecta a la garantía, véase el apartado 1.7 de este manual.

1.5 Motor sin escobillas

Cada i-mop XXL-Pro está equipada con un motor sin escobillas. Gracias a esta innovación, el tiempo de uso de la i-mop XXL-Pro aumenta en un 20%. Pero también se ha reducido a cero la emisión (de carbono) de la i-mop XXL-Pro.



1.6 Especificaciones



Figura 2

Tamaño del producto:	129 x 68 x 48 cm
Tamaño del producto en posición de tienda:	129 x 68 x 38 cm
Peso (pilas incluidas):	26 kg
Batería de litio:	CC (25,2 V, 14 Ah, 353 Wh)
Capacidad de la batería:	2 pilas
Tiempo de funcionamiento de las pilas:	100 MIN. (i-power9) / 150 MIN. (i-power14)
Presión del cepillo:	31,5 gr/cm ²
Velocidad del cepillo:	350 RPM
Capacidad del depósito de detergente:	5 L
Capacidad del depósito de recuperación:	8 L / 5 L máx. recomendado
Vibración:	Amplitud: <0,4442 mm Velocidad : <0,008 m/s Aceleración: 0,943 m/s ²
Nivel de ruido (1m):	64,0 dB(BAJO) 68 dB (ALTO)
Rendimiento teórico:	Hasta 2300 m ² por hora
Rendimiento práctico:	1200 - 1800 m ² por hora
Revestimiento anticorrosión de la cubierta de fregado:	Sí
Ruedas giratorias:	Sí
Corte de corriente en posición de tienda:	Sí
Corte de corriente en ángulo:	Sí < 32°
Bola flotante para depósito de recuperación:	Sí
Contador de horas:	Sí a través de i-link

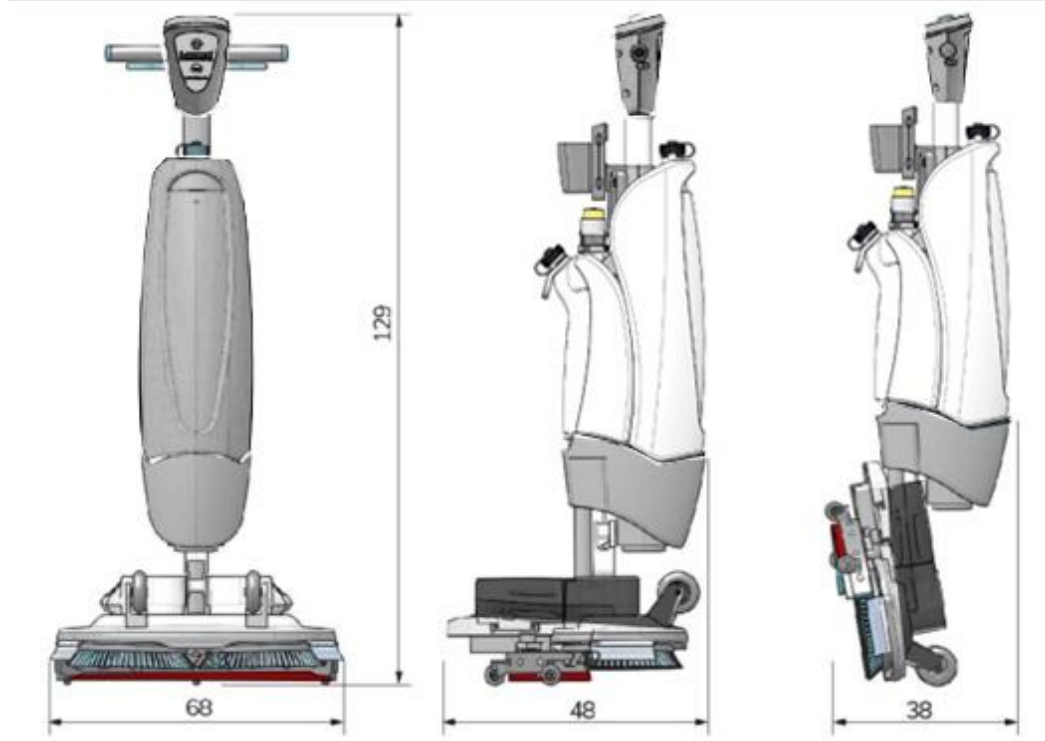

1.7 Garantía

La i-mop® XXL Pro debe utilizarse según lo previsto y descrito en este manual. El uso de la i-mop XL Pro fuera del mismo anulará la garantía del producto.

1.8 Identificación

La etiqueta de identificación, que contiene un número de serie y un número de producción, se encuentra en la barra situada detrás del depósito de aguas residuales.

- Número de serie (Figura 3, pos. 1).
- Día de producción (Figura 3, pos. 2).
- Año de producción (Figura 3, pos. 3).



Figura 3

1.9 Código QR

En la parte superior del asa hay un código QR, Figura 4. Al escanear el código QR, se abrirá un vídeo en su dispositivo que le mostrará cómo utilizar la i-mop XXL Pro.

Consulte el manual i-link para obtener más instrucciones.

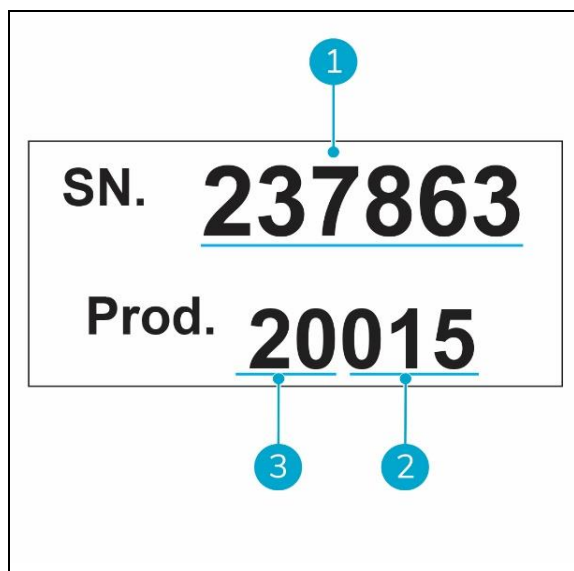

Figura 4



3 Seguridad

La seguridad es lo primero. Por lo tanto, tómese su tiempo para leer y comprender estas instrucciones de seguridad. Un uso inadecuado puede causar daños o anular la garantía del fabricante.

3.1 Instrucciones generales de seguridad

3.1.1 Barrer antes de fregar

Retire los objetos del suelo que puedan ser propulsados o atrapados por los cepillos giratorios.

3.1.2 Estado del cepillo

Asegúrese de comprobar el estado del cepillo antes de utilizarlo. Cambie el cepillo sólo cuando la máquina esté apagada en la posición de guardado.

3.1.3 Orientación de la máquina

Mantenga siempre el cuerpo de la i-mop® XXL Pro en posición vertical cuando introduzca el líquido limpiador o las pilas.

3.1.4 Depósitos antimicrobianos

Mantenga siempre los depósitos antimicrobianos de la i-mop alejados de la luz solar directa. Esto puede causar decoloración.

3.1.5 Imanes fuertes



PRECAUCIÓN

Tenga en cuenta los imanes integrados que sujetan los depósitos de fluidos y en la cubierta de fregado.



ADVERTENCIA

Los operadores y el personal de mantenimiento que lleven marcapasos deben mantener una distancia mínima de 15 cm.

3.1.6 Pilas

Utilice siempre el cargador automático de baterías suministrado por el fabricante.



PRECAUCIÓN

Durante el funcionamiento normal, las baterías de 24 V no suponen ningún riesgo para la seguridad por sí solas. Tenga en cuenta las siguientes instrucciones de seguridad relativas a las baterías:

- No aplastar, perforar ni dañar de ninguna manera.
- No calentar ni incinerar.
- No cortocircuitar.
- No desmontar.
- Manténgalo seco.
- Sólo cargar entre 5 °C~40 °C / 41 °F~104 °F.
- Utilizar sólo entre 5 °C~45 °C / 41 °F~113 °F.



3.2 Riesgos durante el funcionamiento

3.2.1 Vístete con seguridad

No lleve corbata, pañuelo, ni ropa o joyas sueltas o colgantes de ningún tipo mientras utilice la i-mop® XXL Pro. Este tipo de prendas o joyas pueden enredarse en las piezas giratorias, causando lesiones graves o la muerte.

3.2.2 Marcar el lugar de trabajo

La i-mop XXL Pro está diseñada para dejar el suelo seco y sin zonas resbaladizas, por lo que no es necesario un secado adicional. Cuando utilice la i-mop XXL Pro con la función de aspiración desactivada, marque el lugar de trabajo con un marcador de suelo mojado.



PRECAUCIÓN

No es necesario marcar el lugar de trabajo con un marcador de suelo mojado cuando se utiliza la función de aspiración de la i-mop XXL Pro, a menos que sea un requisito de seguridad laboral obligatorio por la legislación local. Si no está seguro, marque el lugar de trabajo para advertir a los transeúntes.



PRECAUCIÓN

Durante el funcionamiento, la solución limpiadora puede provocar manchas resbaladizas en el suelo. Por lo tanto, se aconseja señalar el lugar de trabajo con un marcador de suelo mojado para advertir a los transeúntes.

3.2.3 Cuidado al aparcar

No estacione el i-mop XXL Pro en rampas o pendientes. Aparque siempre la i-mop XXL Pro en una superficie plana y dura. La i-mop XXL Pro puede aparcarse utilizando el sistema i-balance. La i-mop XXL Pro sólo debe aparcarse con el sistema i-balance o levantando la cubierta hasta la posición de almacenamiento. Riesgos tras el uso

3.2.4 Retirar las baterías

Es una buena práctica retirar las baterías antes de realizar cualquier tarea de mantenimiento y antes de almacenarlas.

3.2.5 Orientación de la máquina

Mantenga siempre el cuerpo de la i-mop XXL Pro en posición vertical (guardada) cuando cambie los cepillos o la escobilla de goma.

3.2.6 Cuidado al guardar

No guarde la i-mop XL Pro en rampas o pendientes. Guarde siempre la i-mop XXL Pro en una superficie nivelada y dura. No guarde la i-mop XXL Pro en posición de aparcamiento.



4 Transporte y almacenamiento

4.1 General



PRECAUCIÓN

Mantenga siempre el cuerpo de la i-mop® XXL Pro en posición vertical cuando llene el depósito de solución limpiadora o coloque las pilas.

Antes de guardarla o transportarla, vacíe la máquina y retire las pilas después de cada uso.

4.2 Posición en la tienda



PRECAUCIÓN

No coloque la i-mop XXL Pro en posición de almacenamiento mientras el sistema i-balance esté activado

La posición de almacenamiento es la posición vertical para tareas de almacenamiento y mantenimiento.

La posición de almacenamiento desactivará la alimentación de la máquina. (Los primeros 3 minutos no hay energía desactivada a la máquina en la posición de estacionamiento, para fines de servicio y mantenimiento).



Figura 6

1. Asegúrese de que la manguera de vacío (Figura 6, pos. 2) esté introducida de nuevo en la máquina para que no pueda quedar apretada.
2. Agáchese y sujete el asa (Figura 6 posición 1) con una mano mientras sujeta la plataforma de fregado (Figura 6 posición 3) con la otra mano.
3. Coloque el soporte i-balance en posición vertical.

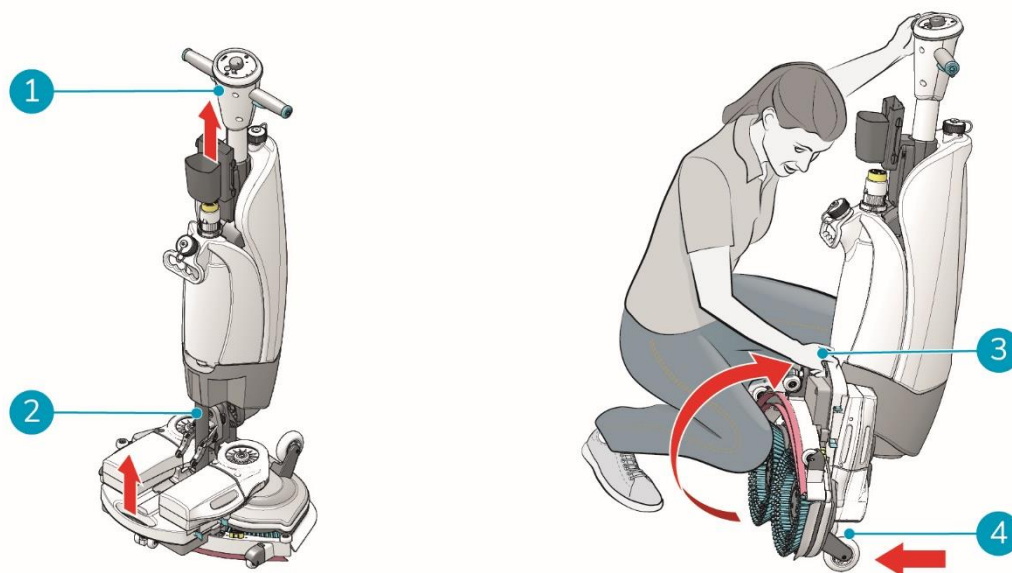

- Ahora la plataforma de fregado puede levantarse lentamente hasta que quede vertical sobre las ruedas delanteras (Figura 5, pos 4). Guíe el cuerpo hacia la plataforma de fregado hasta que encaje en posición de reposo.

4.3 Transporte exterior



Figura 7

En el exterior:

- Coloque la i-mop® XXL Pro en posición de almacenamiento, consulte el apartado 4.2.
- Transporte la i-mop XXL Pro con una mano (Figura 7 pos. 2) mientras sujeta el mango con la otra mano (Figura 7, pos. 1).

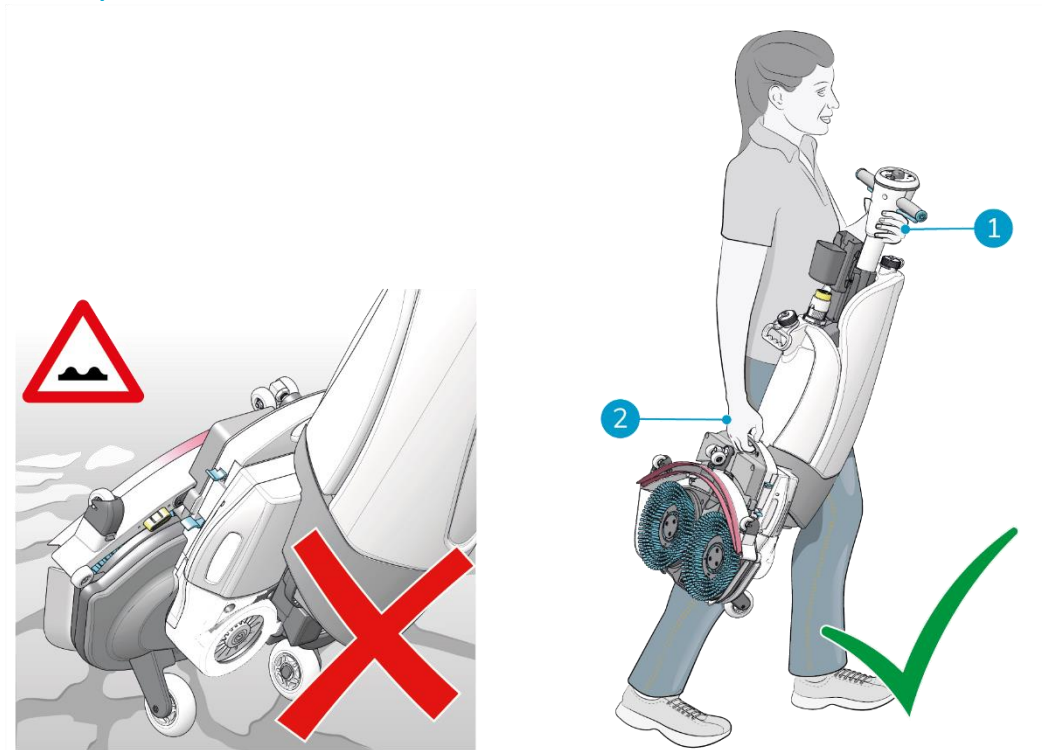

PRECAUCIÓN

Las ruedas de transporte no están diseñadas para rodar sobre superficies sucias, la arena puede hacer que las ruedas se bloqueen. Levante la i-mop XXL Pro mientras la traslada de un edificio a otro.



4.4 Transporte en vehículo

La forma preferida de transportar su i-mop® XXL Pro es en posición vertical y bien sujeta.

1. Asegúrese de que ambos depósitos están vacíos.
2. Coloque la i-mop XXL Pro en posición de almacenamiento, consulte la sección 4.2.
3. Quita las pilas.
4. Suba la i-mop XXL Pro al vehículo. No olvide las pilas.
5. Asegure el i-mop con un cinturón tensor u otra sujeción adecuada (Figura 8 posición 1).



Figura 8

TIP:

El accesorio i-stand para montaje en pared puede instalarse en la parte trasera de un camión. Permite fijar la i-mop y transportarla en posición vertical. Póngase en contacto con nuestro departamento de ventas para obtener más información.

La i-mop XXL Pro es una máquina compacta y cabe en el maletero de su coche. Antes de cargar la i-mop XXL Pro en su vehículo, asegúrese de que los dos depósitos y los paquetes de baterías están retirados o déjelo como está.

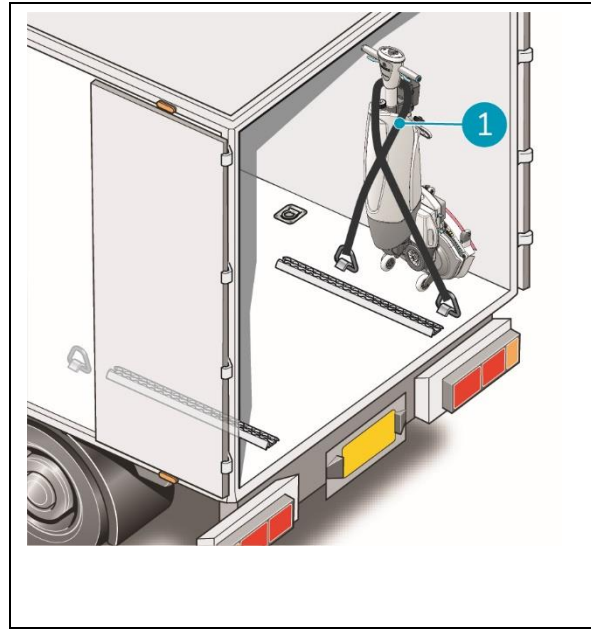
1. Coloque la i-mop XXL Pro en posición de almacenamiento, consulte la sección 4.2.
2. Retire las baterías y ambos depósitos y embálelos por separado para su transporte
3. Coloque la i-mop® XXL en posición vertical/de almacenamiento
4. Evite que la i-mop XXL Pro se mueva durante el transporte utilizando una correa tensora u otra sujeción adecuada.



PRECAUCIÓN

La junta del depósito de solución y recuperación puede dañarse durante el transporte en posición horizontal. Asegúrese de retirar los depósitos antes de cargar la máquina en su coche. El uso inadecuado anulará la **garantía**.



5 Montaje e instalación

La i-mop® XXL Pro no requiere mucho montaje. Lo más importante es acoplar los cepillos y la escobilla de goma.

5.1 Unboxing

El cuerpo de la i-mop XXL Pro se entrega en una sola caja. La batería y el cargador se entregan en una caja aparte y pueden pedirse por separado.



Figura 9

- | | |
|--|---------------------------------------|
| 1. 1x i-mop XXL Pro cuerpo principal | 7. 1x escobilla de goma |
| 2. 1x cable de alimentación (cuando se pida) | 8. 1x depósito de solución limpiadora |
| 3. 1x manual del cargador de baterías (cuando se pida) | 9. 1x depósito de recuperación |
| 4. 1x cargador de batería (cuando se pida) | 10. 1 vez este manual |
| 5. 2 pilas (cuando se pidan) | 11. 1x papelera de reciclaje |
| 6. 2x cepillos | 12. 1x soporte para móvil |

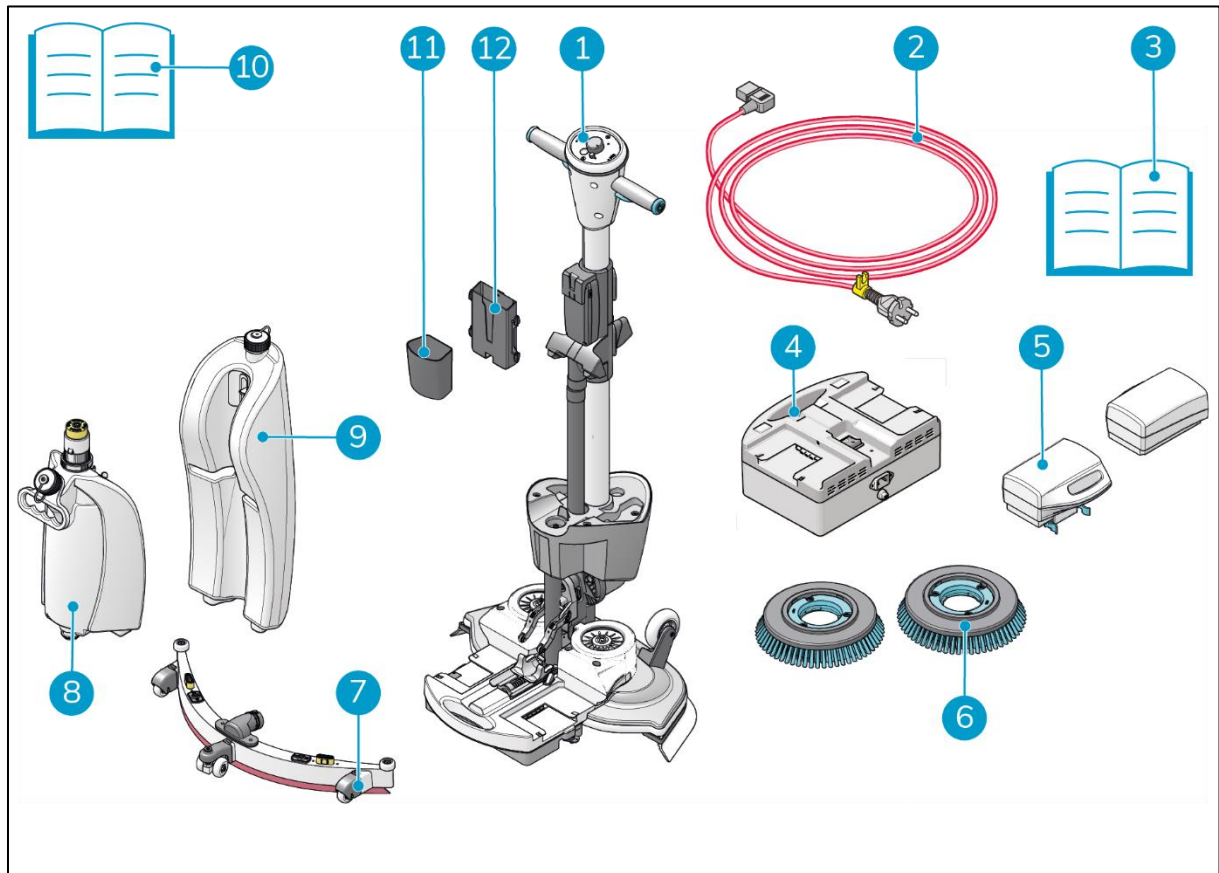

5.2 Montaje

5.2.1 Cargar las pilas

Cargue las baterías siguiendo las instrucciones del manual del cargador de baterías. Asegúrate de que las baterías se cargan con regularidad.

5.2.2 Fijación de los cepillos



Figura 10

Para fijar los cepillos:

1. Coloque la i-mop® XXL Pro en posición de almacenamiento, consulte el apartado 4.2.
2. Sujete firmemente la plataforma de fregado con una mano.
3. Alinee el pincel izquierdo (Figura 10, pos. 1) con el disco izquierdo del motor (Figura 10pos. 2). Alinee los pestillos y las muescas de la escobilla y el disco del motor.
4. Empuje el cepillo en el disco del motor.
5. Gire la escobilla izquierda en el sentido de las agujas del reloj hasta que vea girar el disco del motor. Tres pestañas accionadas por resorte encajarán en una muesca, asegurando así la escobilla para que no se suelte.
6. Alinee la escobilla derecha con el disco motor derecho. Alinee los pestillos y los recortes de la escobilla y el disco del motor.
7. Empuje el cepillo en el disco del motor.

Gire la escobilla derecha en sentido antihorario hasta que vea girar el disco del motor. La escobilla está ahora en su sitio. Tres pestañas accionadas por resorte encajan en una muesca para evitar que la escobilla se suelte.

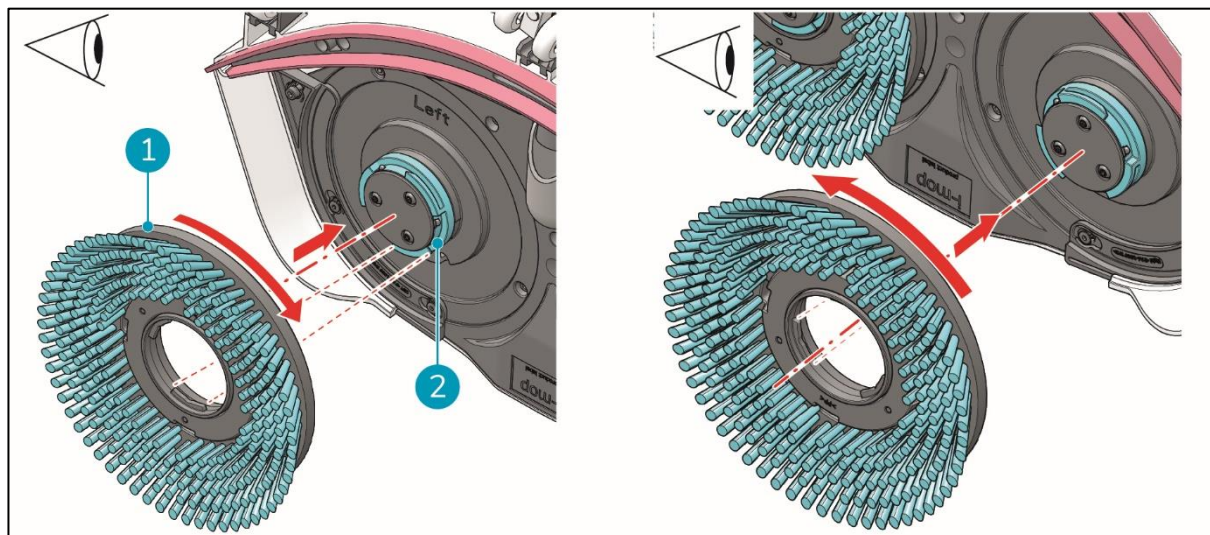

5.2.3 Fijación de la escobilla de goma



Figura 11

Para fijar la escobilla de goma:

1. Tome la manguera de vacío (Figura 11, pos. 1).
2. Inserte el conector de la manguera (Figura 11, pos. 2) en la escobilla de goma (Figura 11, pos. 3).
3. Gire el conector de la manguera $\frac{1}{4}$ de vuelta para un ajuste firme (Figura 11, pos. 2).
4. Vuelva a introducir con cuidado la manguera de aspiración en la máquina.
5. Sujete firmemente la plataforma de fregado con una mano.
6. Alinee los pasadores de la plataforma de fregado (Figura 11, pos. 4) con los orificios de la escobilla de goma (Figura 11, pos. 5).
7. Empuje el lado izquierdo de la escobilla de goma en su lugar.
8. Empuje el lado derecho de la escobilla de goma en su lugar.

5.2.4 Instalación del depósito de recuperación

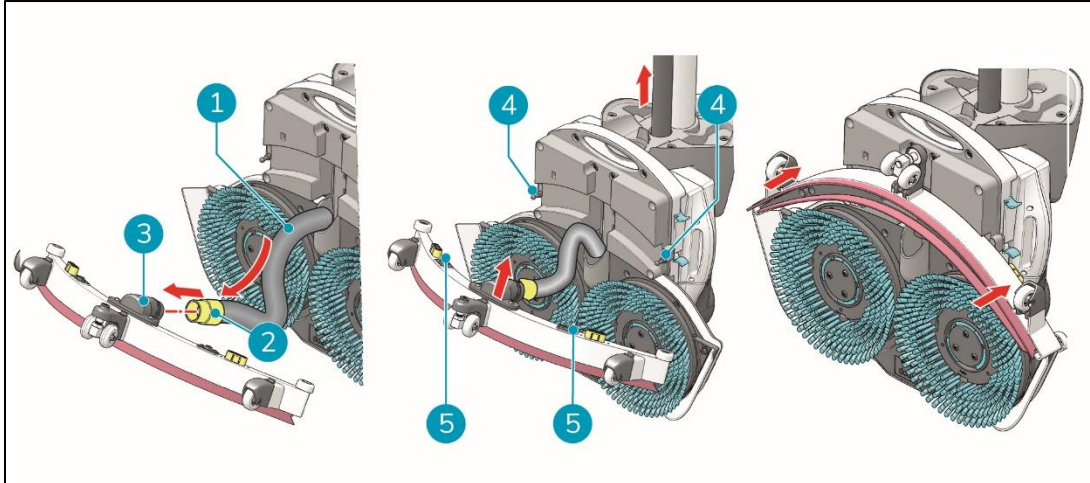
1. Coloque la parte inferior del depósito de recuperación (Figura 12, pos. 1) en la parte delantera de la i-mop® XXL Pro (Figura 12, pos. 3).
2. Empuje la parte superior del depósito hasta que oiga un "clic", el imán (Figura 12, pos. 2) bloqueará el depósito de recuperación en su sitio.



Figura 12



5.2.5 Instalación del depósito de solución limpiadora

1. Coloque la i-mop® XL Pro en posición de almacenamiento, consulte la sección 4.2.
2. Coloque el depósito de solución de limpieza (Figura 13, pos. 1) en la i-mop XXL Pro con la válvula en primer lugar.
3. Presione el depósito hacia abajo en la boquilla para abrir la junta de la válvula.
4. Empuje el depósito hacia delante hasta que oiga un "clic".

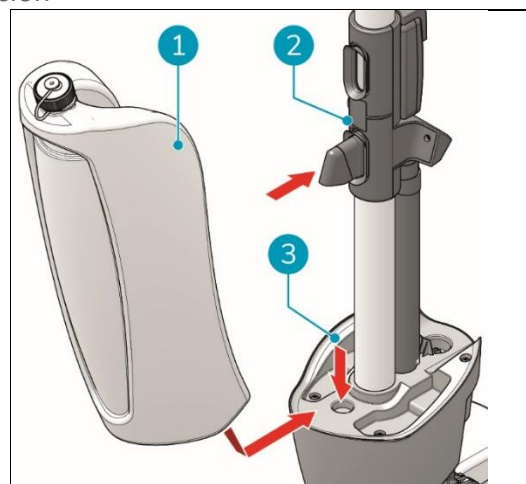

Figura 13

5.2.6 Colocación del soporte para móvil y la papelera

1. Deslice la parte posterior del soporte del teléfono móvil (Figura 14 posición 2) en la ranura del soporte. Deslice la parte trasera de la papelera (Figura 14, pos 1) en la muesca del soporte del teléfono móvil.

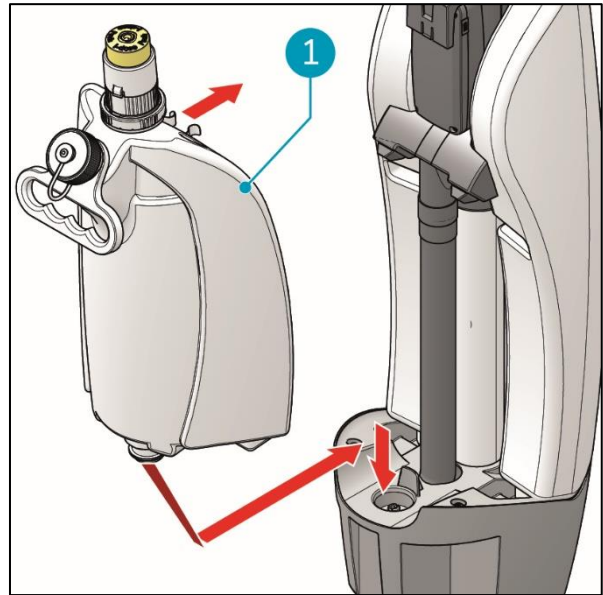

Figura 14



5.2.7 Uso del puerto USB

La unidad IOT está equipada con un puerto USB (Figura 15 posición 1).

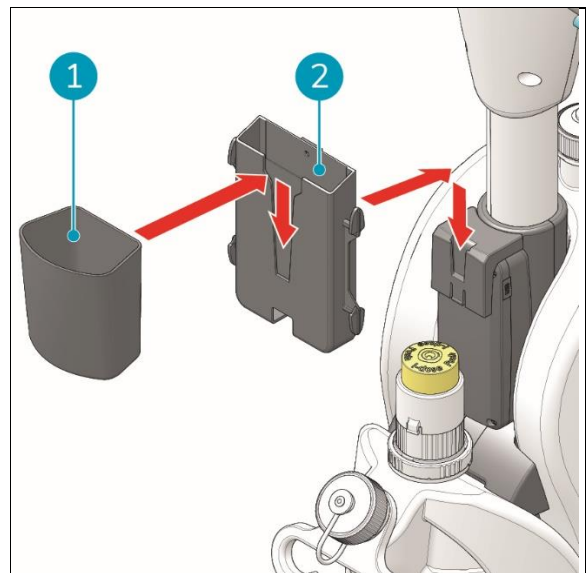

PRECAUCIÓN

El puerto USB sólo debe utilizarse para cargar teléfonos móviles.

Para utilizar el puerto:

2. Coloque el teléfono móvil en el soporte especialmente diseñado (Figura 15 posición 2).
3. Conecta el cable USB de tu teléfono con el puerto USB.
4. Retire el enchufe una vez que el teléfono esté cargado. en la muesca del soporte del teléfono móvil.



Figura 15



6 Operación

6.1 Antes de empezar

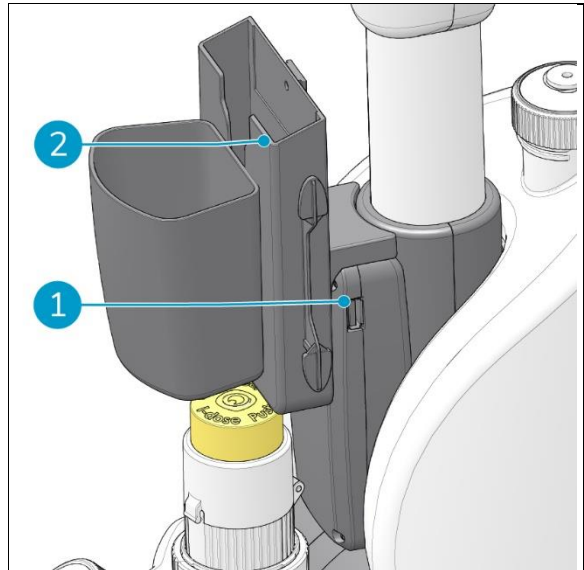
Compruebe el desgaste de los cepillos y la escobilla de goma, véase el apartado 7 para las instrucciones de mantenimiento.

6.1.1 Batería i-power 9 & 14 Pro

6.1.2 Placa de serie

En la parte trasera de la cubierta hay una placa de serie con un código QR, Figura 4.

Escanee el código QR para obtener más información si es necesario.

Etiqueta de demostración



Figura 16

6.1.3 Colocar las pilas



PRECAUCIÓN

Utilice únicamente pilas i-power® diseñadas específicamente para su uso en dispositivos i-mop®.



Figura 17

1. Empuje la pila codificada en azul (Figura 17, pos. 2) en la ranura azul de la pila. Un clic indica que la batería está bloqueada en su sitio (Figura 17, pos. 1).

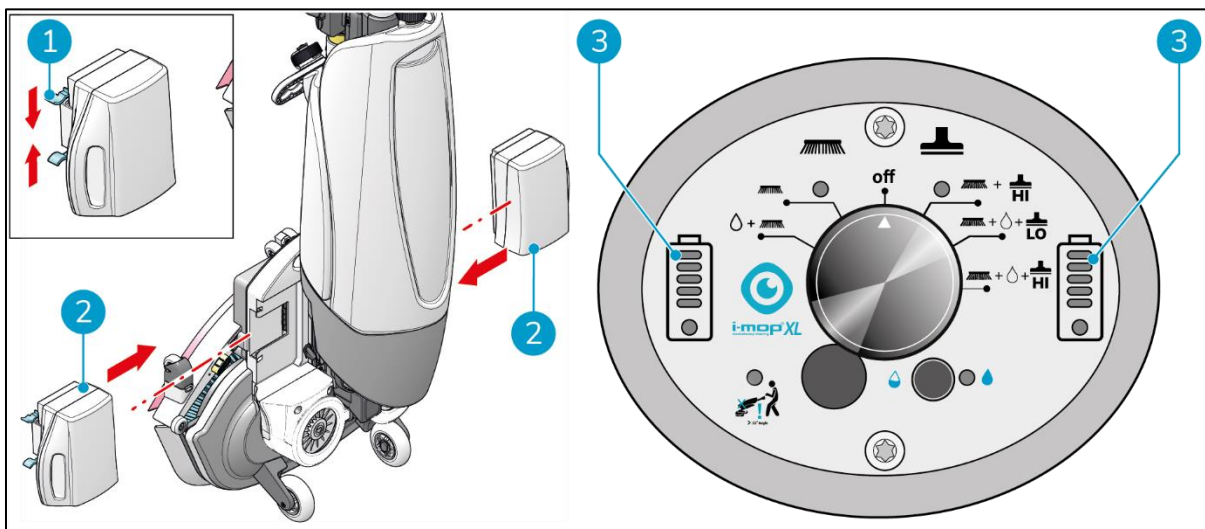

2. Introduzca la pila codificada en gris en la ranura correspondiente. Un clic indica que la batería está bloqueada en su sitio.
3. Durante el funcionamiento, los indicadores de batería (Figura 17, pos. 3) en el panel de control muestran la cantidad de energía restante.

TIP:

No se recomienda utilizar las baterías con una carga inferior al 40% (2 puntos).

En las pilas hay un código QR. Al escanear este código se mostrarán la ficha técnica y la ficha de especificaciones. También se abrirá un vídeo de instrucciones que muestra el uso correcto de las baterías. Para más información sobre las pilas, consulte el manual de las pilas i-power-14 Pro.

6.1.4 Llenado del depósito de solución limpiadora

1. Retire la tapa amarilla (Figura 18, pos. 1).
2. Vierta un máximo de 4 litros de agua.
(Figura 18, pos. 2).
3. Vuelva a colocar la tapa amarilla (Figura 18, pos. 1) y asegúrese de que cierra herméticamente.



Figura 18

4. Si procede, extraiga la vaina i-dose antigua y retire el tapón (Figura 19, pos. 1).
5. Coloque la vaina i-dose deseada (Figura 19 pos. 2) en el inyector i-dose.
6. Vuelva a colocar la tapa (Figura 19, pos. 1).
7. Cierre la parte superior del i-dose (Figura 19, pos. 4).
8. Pulse el botón del inyector i-dose (Figura 18 pos. 5) para dispensar el contenido de la vaina i-dose.
9. Gire el anillo indicador de modo que el color correspondiente a la vaina i-dose esté orientado hacia usted (Figura 18, pos. 3).



Figura 19

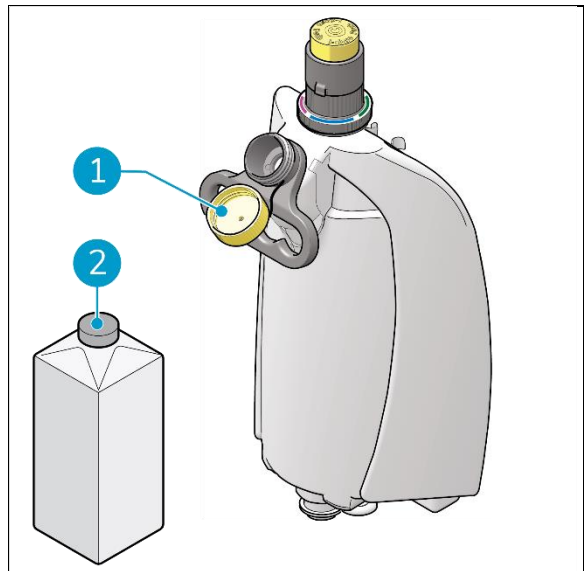

6.2 Procedimiento de funcionamiento

6.2.1 A pie hasta el lugar de trabajo

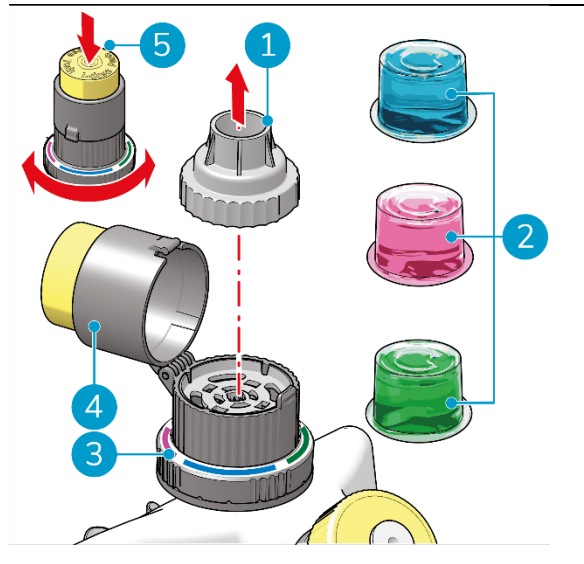

Figura 20

Para trasladar la i-mop® XXL Pro de un lugar a otro de un edificio:

1. Coloque la i-mop XXL Pro en posición de almacenamiento, consulte la sección 4.2.
2. Sujete el asa con una mano (Figura 20, pos. 1).
3. No olvides llevar un rotulador para suelos mojados.
4. Camine despacio y preste especial atención si tira de la i-mop XXL Pro por encima de obstáculos.
5. Para levantar la i-mop XXL Pro por encima de obstáculos, utilice siempre las dos manos.
 - Sujete la empuñadura con una mano.
 - Levante la plataforma de fregado con la otra mano.



6.2.2 En el lugar de trabajo

1. Agáchese mientras sujeta firmemente la plataforma de fregado con una mano (Figura 21, pos. 2).
2. Empuje la empuñadura hacia delante con la otra mano (Figura 21, pos. 1).
3. Baje lentamente la plataforma de fregado hasta el suelo. El soporte i-balance saldrá automáticamente.



Figura 21



ADVERTENCIA

No empuje nunca la plataforma de fregado hacia abajo con el pie.

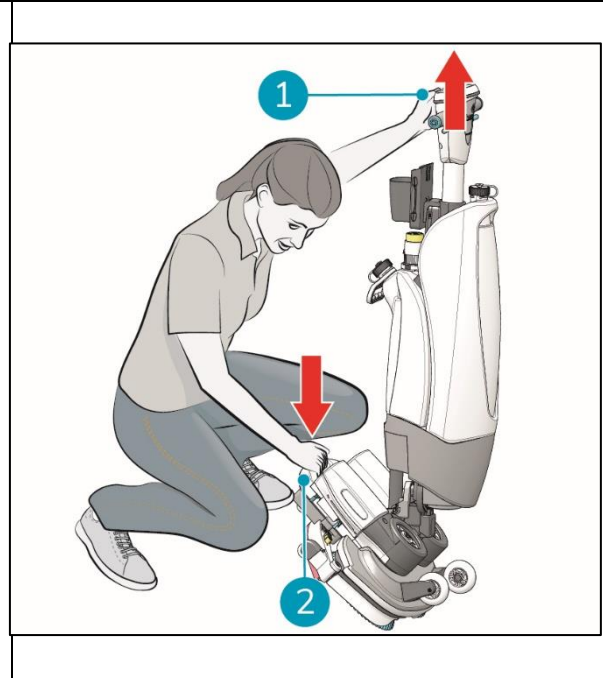

ATENCIÓN

A diferencia de las generaciones anteriores de i-mop, la i-mop XXL sólo se encenderá cuando la plataforma de fregado esté bajada sobre el suelo. Cuando esté aparcada en posición vertical, la i-mop XXL permanecerá completamente apagada para evitar una descarga indeseada de la batería. (Los primeros 3 minutos no hay energía desactivada en la máquina en posición de estacionamiento, para fines de servicio y mantenimiento)



Figura 22

4. Colóquese detrás de la i-mop® XXL Pro. Elija su modo de limpieza mediante el interruptor principal (Figura 22, pos. 7). Esto también encenderá la i-mop XXL Pro. Puede seleccionar las opciones de forma independiente o combinada.
 - MODO 1: Cepillo + agua/solución limpiadora (Figura 22, pos. 1).
 - MODO 2: Sólo cepillo (Figura 22, pos. 2).
 - MODO 3: Cepillo + aspirador (Figura 22, pos. 3).
 - MODO 4: Cepillo + agua/solución limpiadora + Lo vacuum (Figura 22, pos. 4).
 - MODO 4: Cepillo + agua/solución limpiadora + Aspiración Hi (Figura 22, pos. 5).
5. Sujete la empuñadura con ambas manos.
6. Apriete el gatillo de la empuñadura (Figura 22, pos. 10). Esto también pondrá en marcha la i-mop® XXL.
7. Una vez apretado el gatillo, la i-mop XXL Pro avanzará.
8. Camine detrás de la i-mop XXL Pro.
9. Gire suavemente el mango hacia la izquierda o hacia la derecha para mover la plataforma de fregado (Figura 22, pos. 11).
10. Soltar el gatillo (Figura 22 pos. 10) parará inmediatamente la i-mop XXL Pro. El motor de aspiración se detendrá al cabo de 3 segundos.

CONSEJO: Aprende a girar

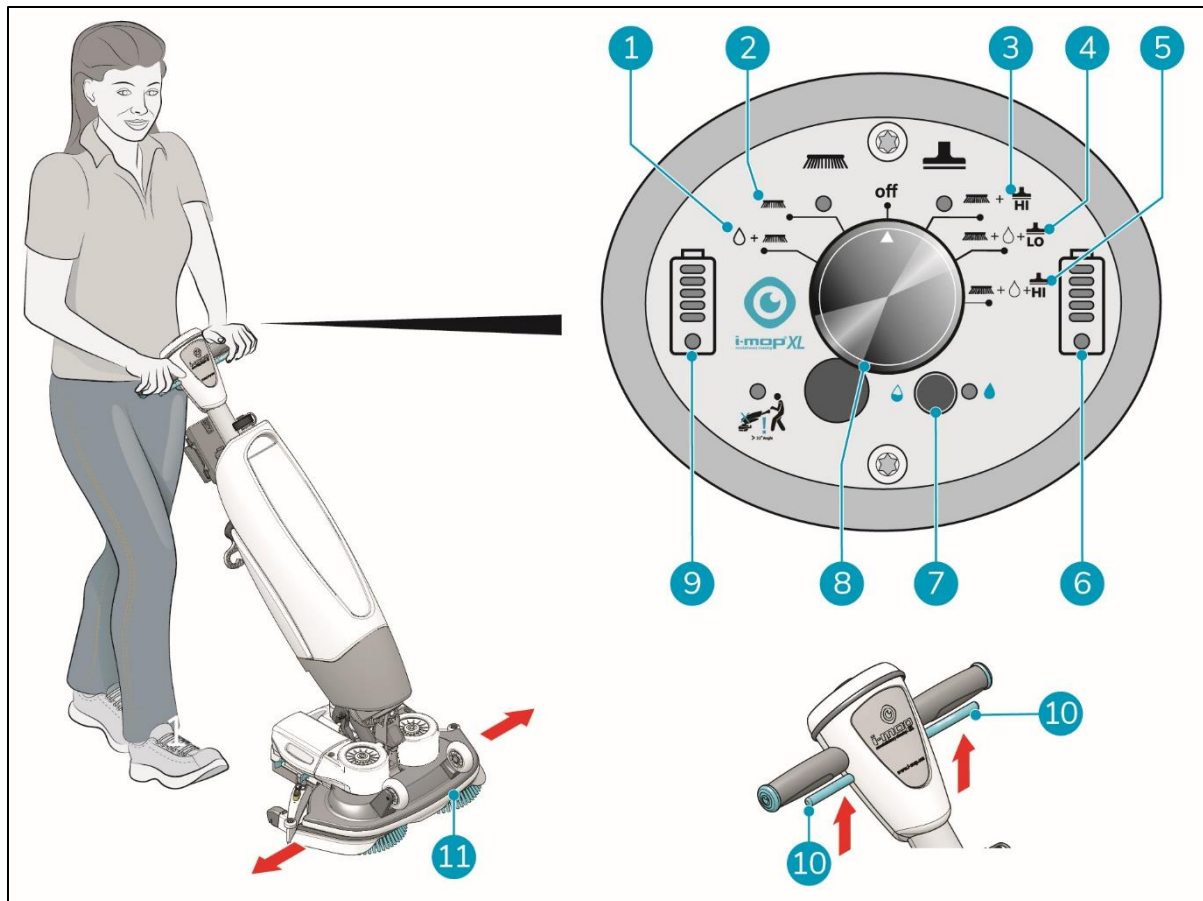

El manejo de la i-mop® XXL Pro es muy intuitivo y es como montar en bicicleta. La i-mop XXL Pro está diseñada para moverse hacia delante. Para girar, deje de caminar y utilice la mano interior (la mano en la dirección a la que quiere ir) para girar el mango. La i-mop XXL Pro puede girar 360 grados, lo que permite invertir la dirección.



ADVERTENCIA

6.2.3 Sistema I-balance



ADVERTENCIA

No guarde la i-mop XXL Pro en posición de aparcamiento. Para evitar el desgaste de los cepillos, las luces empezarán a parpadear cuando la i-mop esté en posición de estacionamiento durante más de 10 minutos.

La i-mop XXL Pro está equipada con el revolucionario sistema i-balance. Este sistema permite aparcar el cuerpo principal de la i-mop XXL Pro en cualquier posición. Simplemente apoye la i-mop en la posición que desee y se mantendrá de pie. El sistema i-balance también ayuda a soportar el peso de la máquina mediante un muelle tensado.

Para activar el sistema i-balance:



Figura 23

1. Levante el cuerpo principal de la i-mop XXL Pro hasta la posición vertical. El soporte de la i-mop XXL Pro saldrá automáticamente, Figura 23, pos 1.
2. Incline hacia atrás el cuerpo principal de la i-mop XXL Pro. Los rodillos del soporte se empujarán contra el soporte accionado por resorte, Figura 23, pos 2.

6.2.4 Posición de aparcamiento

1. Aparcar con el i-balancer_ (figura 23b)

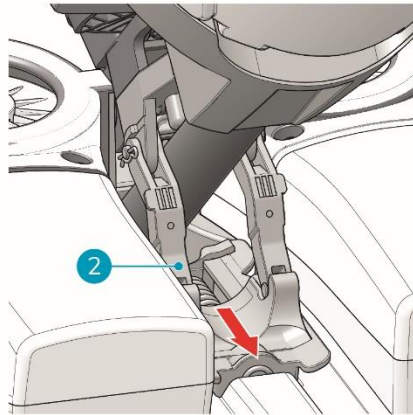
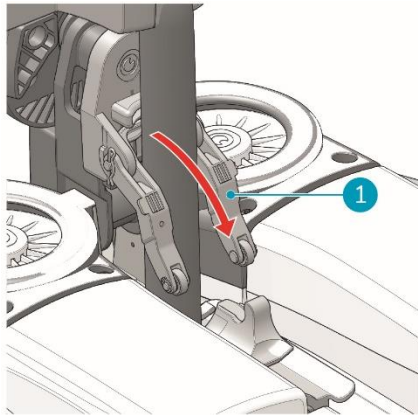
El sistema i-balance permite que la i-mop se mantenga de pie y equilibrada en cualquier posición mientras utiliza la i-mop XXL. Simplemente apoye la i-mop en la posición que desee y



permanecerá de pie. El sistema i-balance también ayuda a soportar el peso de la máquina mediante un muelle tensado.

* vuelva a colocar el brazo siempre en la posición de almacenamiento antes de aparcarse la unidad. (figura 23c).

* Nunca guarde la máquina con el sistema i-balance. (Para largo plazo, debido al impacto en la vida útil de los cepillos o almohadillas).



Figura 23b



Figura 23c: volver a colocar la unidad en su posición antes de aparcarla.

2. Para el estacionamiento de corta duración de la máquina i-mop® tiene un temporizador incorporado para gestionar y garantizar su durabilidad en los cepillos. El operario no debe estacionar la máquina demasiado tiempo sobre sus cepillos para evitar dañarlos. La pantalla comenzará a iluminarse como se indica en la **figura 23d**. Después de 9,5 minutos las luces indicadas en A,B,C,D empiezan a parpadear.

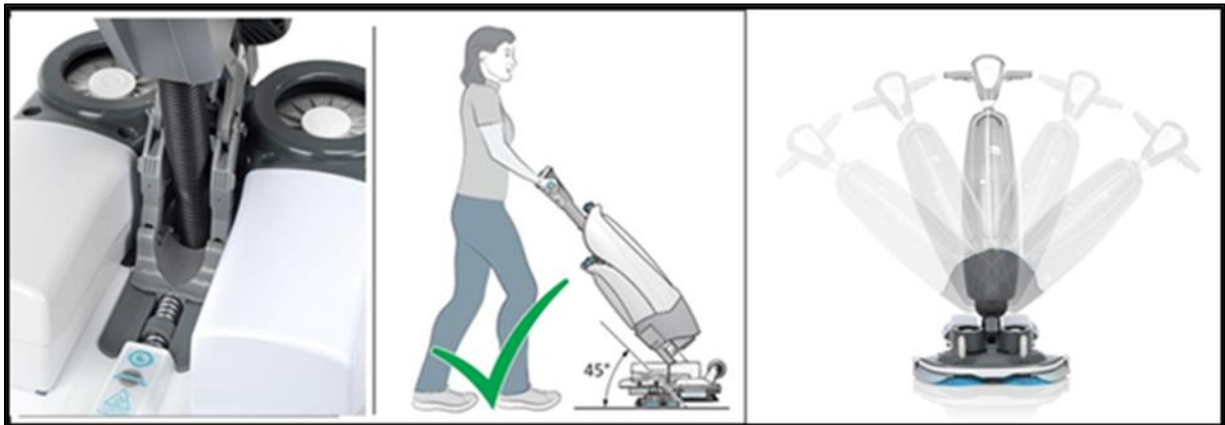

Figura 23d

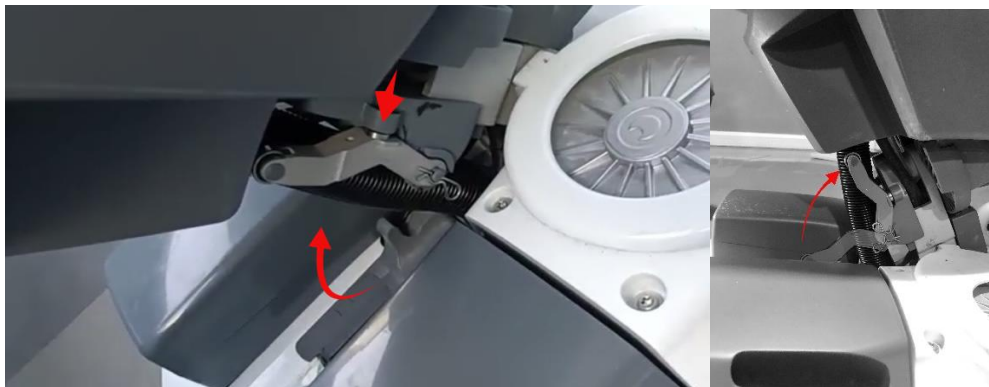
3. Después de 9,5 minutos + 5 minutos se apagan las luces de la pantalla A|B|C|D.

Dentro de este intervalo de tiempo podrá seguir utilizando la máquina si la enciende. Transcurridos 1,5 minutos más, la máquina se apagará por completo y ya no podrá trabajar con ella. Levantando la cubierta y bajándola de nuevo podrá volver a trabajar cuando cambie el mando en la dirección deseada.

CONSEJO: Utilice el i-balancer como aparcamiento

Para acciones rápidas como limpiar una superficie con un paño de microfibra o sacar algo rápidamente del armario de trabajo, puede aparcar la i-mop en el i-balancer. De este modo, la máquina se mantendrá en pie por sí sola y el usuario podrá realizar algunas tareas rápidas de emergencia. Para evitar daños en el cepillo, hay un temporizador incorporado que informará al usuario de lo que debe hacer. Consulte los pasos 2 y 3 (6.2.4.) para qué sirven las luces.

6.2.5 Kit de elevación fácil



ADVERTENCIA

Camine despacio y preste especial atención cuando se active el kit elevador. El suelo permanece húmedo. Asegúrese de marcar el lugar de trabajo con un marcador de suelo mojado.

Al activar el kit elevador, la escobilla de goma se levanta para que los detergentes tengan un tiempo de permanencia.



1. Coloque la i-mop® XXL Pro en posición de almacenamiento, consulte el apartado 4.2.
2. Empuje la palanca (Figura 25, pos. 1) siguiendo la flecha .
3. Tire del kit de elevación hacia abajo. La rueda bajará (Figura 25, pos. 2).
4. Utilice el aparato con normalidad. Tenga cuidado de que el suelo permanezca húmedo.



Figura 25

Asegúrese de finalizar la limpieza de la obra con el kit de elevación desactivado.

1. Para desactivar empuje la palanca.(Fig. 25,1) El peso de la máquina empujará el kit elevador hacia dentro.

6.2.6 Modo ECO

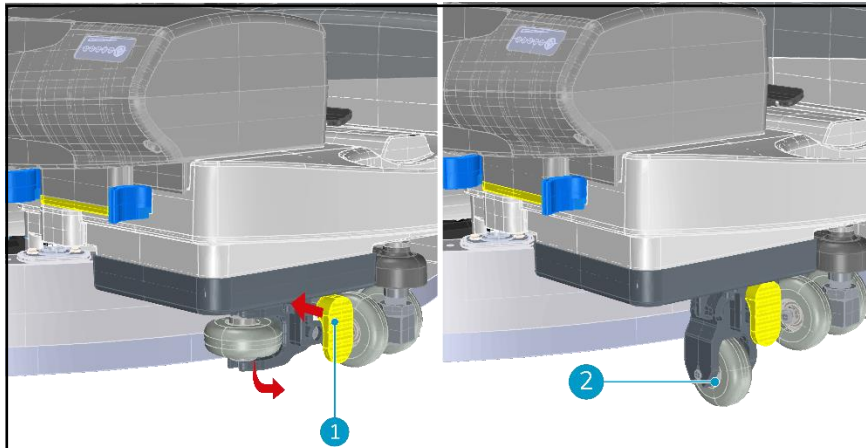
El modo ECO utilizará un 40% menos de solución limpiadora.

1. Active el modo ECO pulsando el botón ECO después de seleccionar el modo de limpieza (Figura 24, pos. 1).
2. Desactive el modo ECO pulsando de nuevo el modo ECO.
3. Para ajustar el caudal de agua cuando el modo ECO está activado, puede retirar el tapón de goma (Figura 24pos. 2) y utilizar un destornillador plano pequeño para cambiar el caudal en el dial situado debajo del tapón. Consulte la tabla de caudales a continuación.
- 4.



Figura 24



Standard flow: 250ml/minute

Arrow position	Water flow down time (Sec.)	Water stop tme (Sec.)	Water flow(ml/minute)	Remark
0	0.588	9.412	15	minimum flow rate water saving
1	1.176	8.824	29	
2	1.764	8.236	44	
3	2.352	7.648	59	
4	2.94	7.06	74	
5	3.528	6.472	88	
6	4.116	5.884	103	
7	4.704	5.296	118	
8	5.292	4.708	132	
9	5.88	4.12	147	
A	6.468	3.532	162	Standard flow rate water saving
B	7.056	2.944	176	
C	7.644	2.356	191	
D	8.232	1.768	206	
E	8.82	1.18	221	
F	9.408	0.592	235	Maximum flow rate water saving

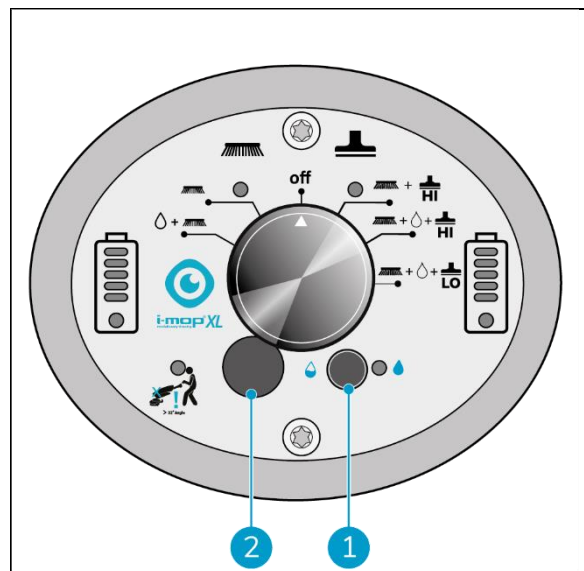
Note that the flow rate is only affected when ECO mode is turned on.

6.2.7 Indicador de advertencia de ángulo

El indicador de advertencia de ángulo parpadeará en la zona marcada con un círculo azul en cuanto el operador baje de 32 grados. La luz indicadora se encenderá y la recuperación de agua se pausará. Cuando el mango se eleva por encima de 32 grados el motor de la aspiradora se reiniciará después de 5 segundos. (figura 27)



Figura 25

6.2.8 Apagado de la i-mop® XL pro

1. Utilice el interruptor principal de la i-mop XXL Pro (Figura 26, pos. 1) y seleccione MODO 3 Cepillo + Aspiración en seco (Figura 26, pos. 2).
2. Utilícelo a unos 15-20 pies / 4-6 metros de distancia para aspirar la solución de limpieza restante.
3. A continuación, coloque el interruptor principal en la posición OFF.

Tenga en cuenta que el motor de vacío seguirá funcionando durante aproximadamente 3 segundos más.

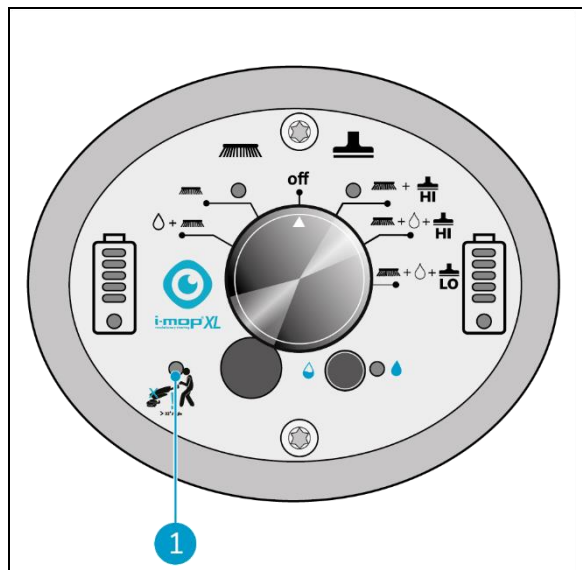



Figura 26

6.2.9 Vaciado de depósitos

Deseche el agua o la solución de limpieza de ambos depósitos en un desagüe adecuado. Aunque el depósito de recuperación sea más grande, vacíelo cada vez que se llene el depósito de solución limpiadora.

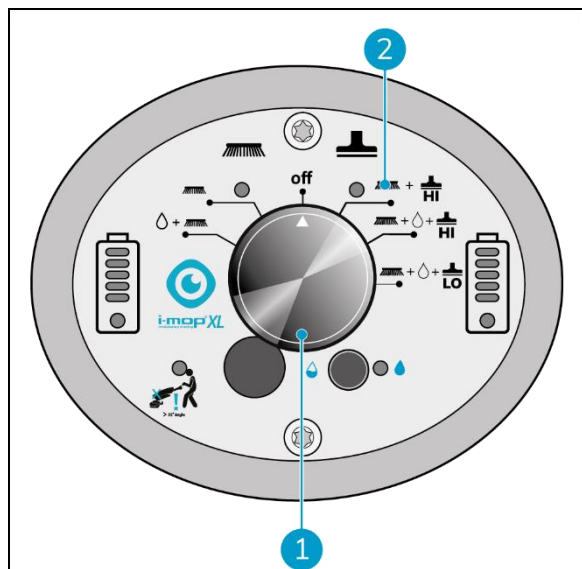

ADVERTENCIA

Respete las disposiciones locales relativas a la eliminación de soluciones relacionadas con el tratamiento de aguas residuales.

6.3 Limpieza y almacenamiento

6.3.1 Purgar el sistema

Asegúrese de enjuagar completamente los depósitos para desechar cualquier resto de solución en los conductos y las válvulas:

1. Rellene el depósito de solución con 2 a 4 tazas / 0,5 a 1 litro de agua limpia.
2. Utilice el interruptor principal de la i-mop XXL Pro (Figura 27, pos. 1) y elija MODO 4 Cepillo + Agua/Solución limpiadora + Aspiración en seco (Figura 27, pos. 2).
3. Utilice el gatillo para arrancar el i-mop® XXL y deje que enjuague el sistema.



Figura 27

6.3.2 Limpieza de los depósitos

1. Deseche el agua o la solución de limpieza de ambos depósitos en un desagüe adecuado.
2. Para limpiar a fondo el depósito de recuperación:
 - Llene parcialmente el depósito con agua dulce y manténgalo en posición horizontal con los orificios hacia arriba.
 - Inclínelo repetidamente, enjuagando a fondo toda la suciedad y los residuos del depósito.
3. Para limpiar el depósito de solución, siga el mismo procedimiento.

CONSEJO: Secar los depósitos

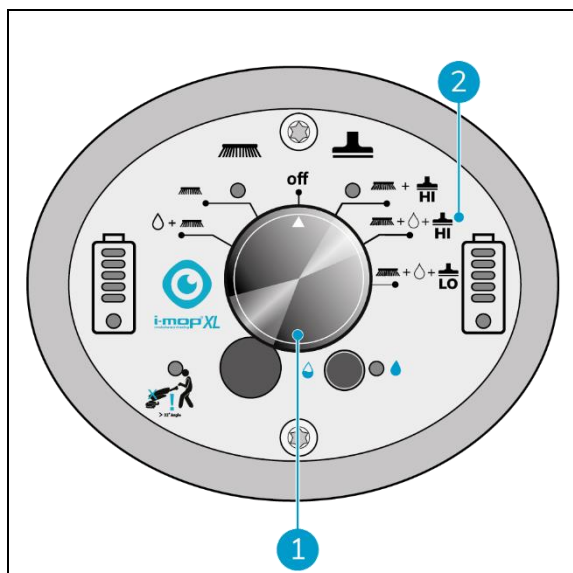
Abra ligeramente los dos tapones de los depósitos antes de almacenarlos para que se sequen.



6.3.3 Limpieza del filtro



Figura 30

Figura 31

Para limpiar el depósito de recogida y el conjunto de cierre de flotador esférico, tiene que desmontar el depósito de recogida de la i-mop® XXL

1. Tire de la parte superior del depósito de recuperación hacia fuera (Figura 30, pos 1).
2. Levante el depósito de recogida y sepárelo del cuerpo de la i-mop XXL (Figura 30, pos 2)
3. Sujete el bastidor de soporte del conjunto de cierre de flotador esférico (Figura 31, pos. 1) entre el dedo índice y el pulgar y tire de él hacia fuera.

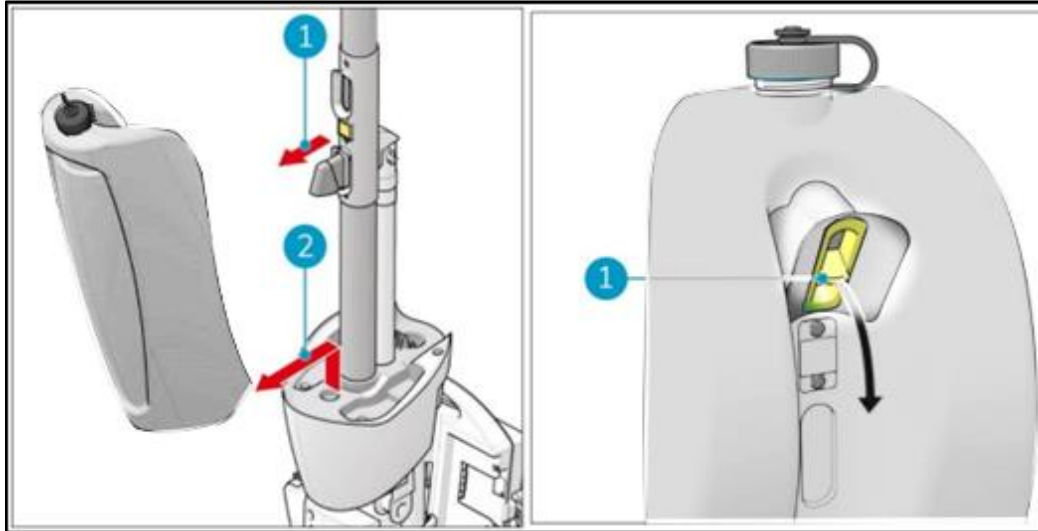
Desmontaje del cierre de flotador esférico.

4. Extraiga el bastidor de soporte (figura 32, pos. 2) de la carcasa de goma (figura 32, pos. 3). Para ello, doble las aletas de goma (figura 32, pos. 1) hacia fuera para liberar los 4 nudos del bastidor de soporte.
5. Extraiga la carcasa de la bola flotadora (figura 32, pos. 4) de la carcasa de goma. Para ello, doble el anillo de goma (figura 32, pos. 5) hacia fuera para liberar los 4 nudos del alojamiento de la bola flotadora.
6. La bola flotante (Figura 32, pos. 6) sale
7. Aclare las piezas con agua del grifo. Si es necesario, limpie con un cepillo (figura 32, pos. 1).



Ilustración 32

Figura 32

Montaje del cierre de flotador esférico.

8. Coloque la bola flotante en el alojamiento de la bola flotante (figura 33, pos. 1).
9. Presione el alojamiento de la bola del flotador (figura 33, pos. 4) en el alojamiento de goma (figura 33, pos. 3). Asegúrese de que los 4 nocks de la carcasa de la bola flotadora encajan en los orificios del anillo de goma (Figura 33, pos 5).
10. Presione el bastidor de soporte (figura 33, pos. 2) en la carcasa de goma (figura 33, pos. 3). Asegúrese de que los 4 nocks encajan en los orificios de la carcasa de goma.
11. Llene el depósito de recuperación con aproximadamente 1 litro de agua del grifo (figura 33, pos. 1).
12. Agítelo con cuidado y deseche el agua residual adecuadamente.
13. Vuelva a colocar el conjunto de cierre de flotador esférico en el depósito de recuperación, véase la figura 34. Asegúrese de que el bastidor de soporte y la carcasa de goma se asientan a ras sobre el depósito y lo sellan.

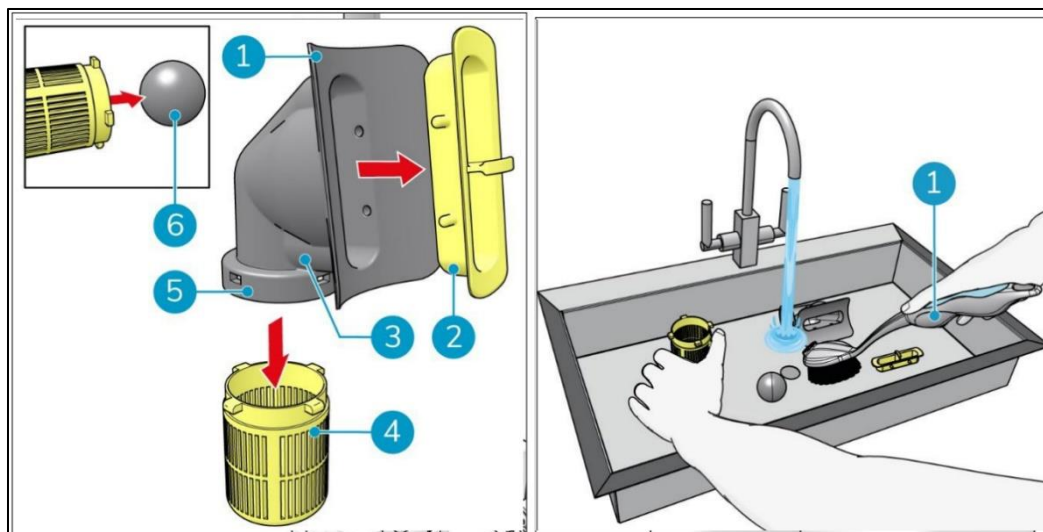

Ilustración 33

Figura 34



14. Coloque la parte inferior del depósito de recogida (Figura 35, pos. 1 y pos. 3) en la parte delantera del i-mop® XXL
15. Empuje la parte superior del tanque en su lugar hasta que escuche un "clik", el imán (Figura 35, pos 2) bloqueará el tanque de recuperación en su lugar.

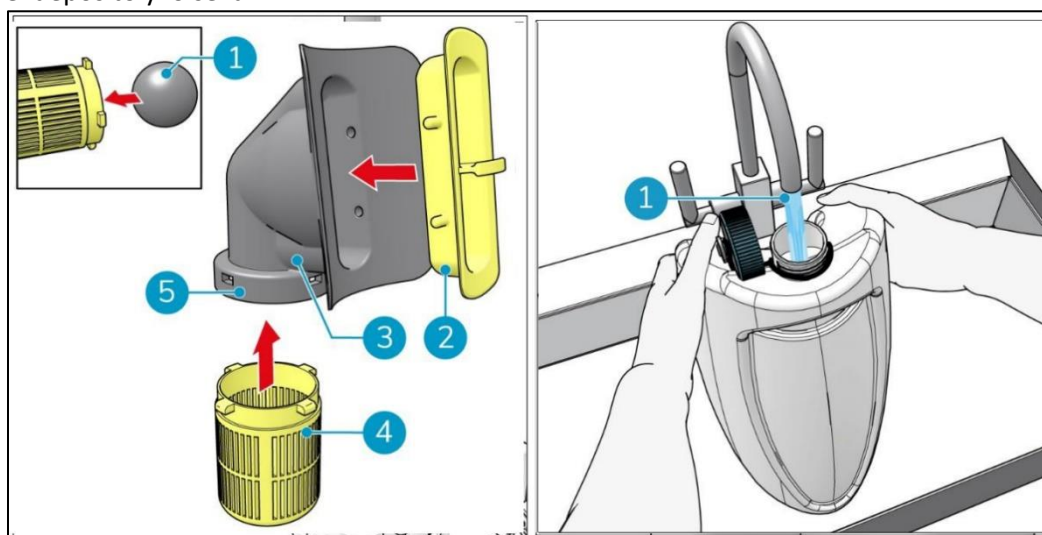

Figura 35.

6.3.4 Extracción de las baterías

1. Coloque la i-mop® XXL Pro en posición de almacenamiento, consulte el apartado 4.2.
2. Sujete la i-mop XXL Pro por la plataforma de fregado para estabilizarla.
3. Mientras presiona ambos pasadores de plástico hacia dentro (Figura 28, pos. 1), tire de cada batería (Figura 28 posición 2).
4. Cuando la i-mop XXL Pro no se utilice con regularidad, guarda las baterías cargadas
5. Guarde las pilas en un lugar seco y limpio.
6. Asegúrate de que las baterías se cargan mensualmente.

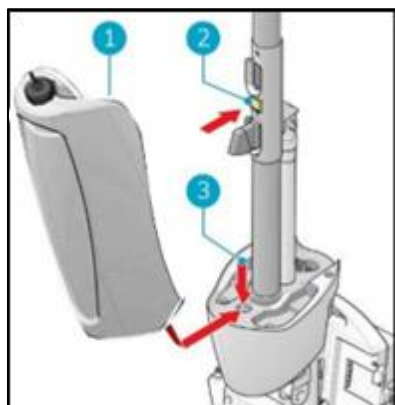

Figura 28

6.3.5 Comprobación de los cepillos y la escobilla de goma

1. Compruebe si ambas escobillas están limpias e intactas, consulte la sección 5.2.2 para las instrucciones de desmontaje.
 - Límpielos con agua dulce o sustitúyalos si es necesario.
 - Sustituya las escobillas si el indicador amarillo de desgaste está a la misma altura que las demás escobillas.
2. Compruebe si la escobilla de goma está limpia e intacta, consulte la sección 7.2.1 para las instrucciones de desmontaje.
 - Límpiolo con agua dulce y pásale un paño limpio y húmedo.
 - Sustituya las hojas de la escobilla de goma cuando sea necesario.

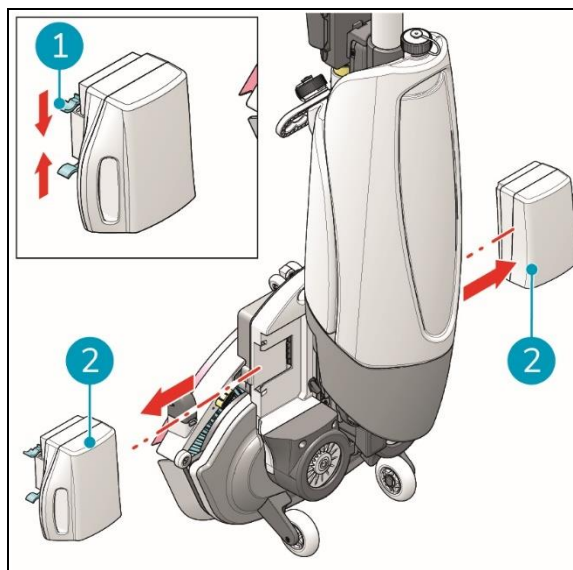

6.3.6 Almacenar en posición vertical

1. Por favor, asegúrese de que la i-mop® XXL Pro está guardada en un lugar donde nadie pueda chocar con ella.
2. Coloque la i-mop XXL Pro en posición de almacenamiento, consulte la sección 4.2.
3. Guarde la i-mop XXL Pro cerca de una pared (Figura, pos. 1) con el mango orientado hacia la pared y los cepillos en dirección contraria a la pared.



Figura 37



7 Mantenimiento

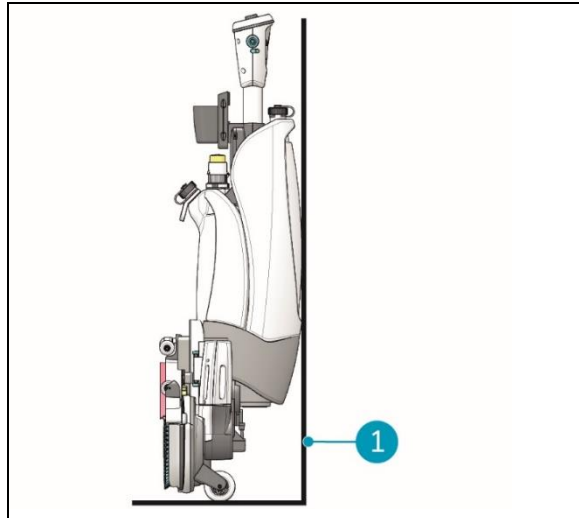

PRECAUCIÓN

Retire la batería antes de realizar cualquier tarea de limpieza o mantenimiento.



PRECAUCIÓN

Mantenga siempre el cuerpo de la i-mop® XXL Pro en posición vertical cuando cambie los cepillos o la escobilla de goma.



PRECAUCIÓN

Utilice siempre guantes de goma para realizar las tareas de mantenimiento.

7.1 Sustitución de cepillos



Figura 38

Los cepillos se fijan a la plataforma de fregado con un accesorio de bayoneta.

1. Coloque la i-mop XXL Pro en posición de almacenamiento, consulte la sección 4.2.
2. Sujete firmemente la plataforma de fregado con una mano.
3. Usando la otra mano para girar el cepillo izquierdo (Figura, pos. 1) en el sentido contrario a las agujas del reloj hasta que note resistencia o vea que el disco del motor también gira.
4. Tire de la escobilla hacia usted, fuera del disco del motor.
5. Gire la escobilla derecha en el sentido de las agujas del reloj hasta que note resistencia o vea que el disco del motor también gira.
6. Tire de la escobilla hacia usted, fuera del disco del motor.
7. Inspeccione visualmente los discos del motor.
8. Limpie la plataforma de fregado i-mop XXL Pro con un paño limpio y seco antes de instalar los cepillos.

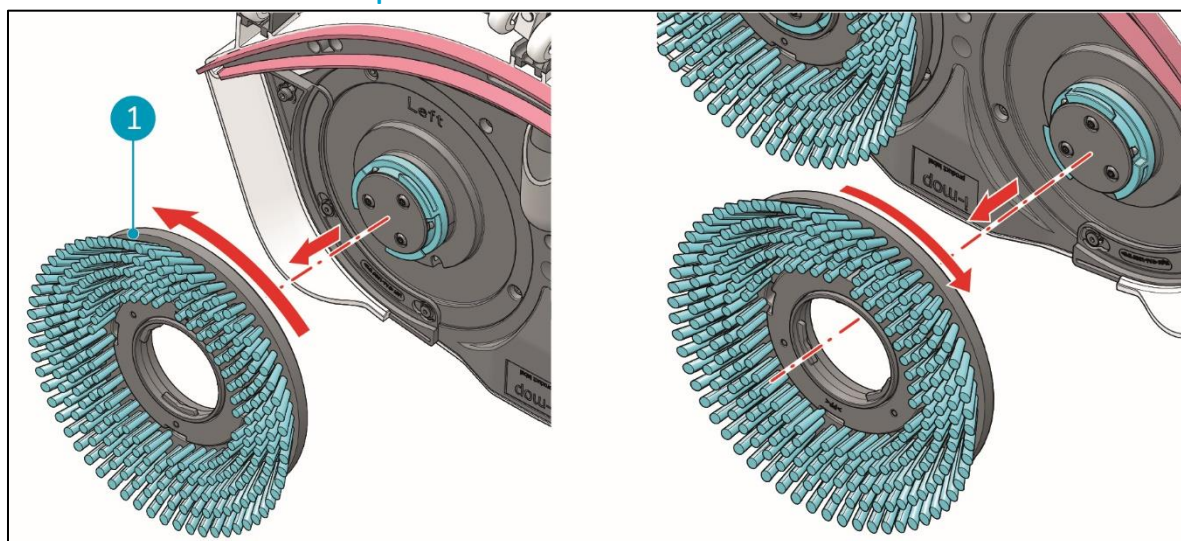

7.2 Sustitución de la escobilla de goma

Las escobillas de goma vienen en pares y se desgastan con el tiempo. Cuando note que el suelo ya no se seca correctamente, sustituya las hojas de la escobilla de goma.

7.2.1 Desmontaje de la escobilla de goma

1. Coloque la i-mop® XXL Pro en posición de almacenamiento, consulte la sección 4.2.
2. Sujete firmemente la plataforma de fregado con una mano.
3. Tire del lado izquierdo de la escobilla de goma para extraerla (Figura 29, pos. 1).
4. Tire del lado derecho de la escobilla de goma para extraerla (Figura 29, pos. 2).
5. Retire la manguera de aspiración de la escobilla de goma girándola.



Figura 29

7.2.2 Voltear/sustituir la hoja de la escobilla de goma

1. Extraiga suavemente la unidad de la escobilla de goma de la plataforma de fregado.
2. Una vez extraída la unidad de la plataforma de fregado, presione simultáneamente los dos pomos negros situados en la parte superior de la unidad de la escobilla de goma (Figura 30, pos. 1). El soporte de las hojas de la escobilla de goma se separará de la unidad de las hojas de la escobilla de goma. Ahora las hojas de la escobilla de goma están expuestas.

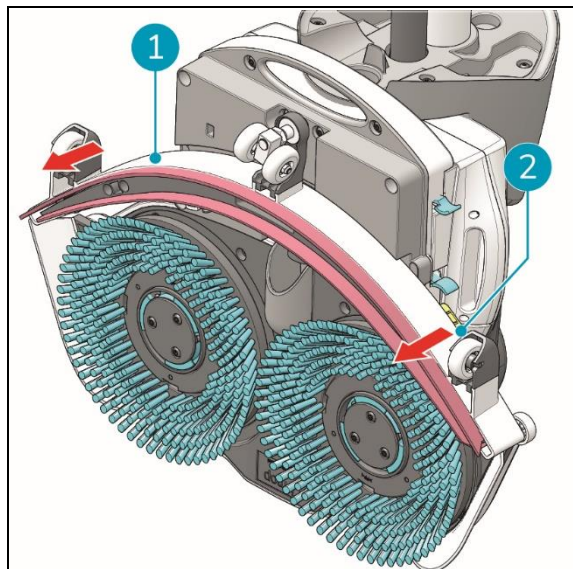

Figura 30

3. Extraiga las hojas de goma delantera y trasera de la escobilla de goma de los pomos metálicos del soporte (Figura 300, pos. 2).
4. Inspeccione las láminas de goma delanteras y traseras:



- La primera vez: dé la vuelta a las cuchillas de modo que la parte superior de la cuchilla quede ahora orientada hacia el suelo. Empuje los tornillos de la placa frontal a través de los agujeros.
- La segunda vez: coloque un nuevo juego de cuchillas. Empuje los tornillos de la placa frontal a través de los agujeros.

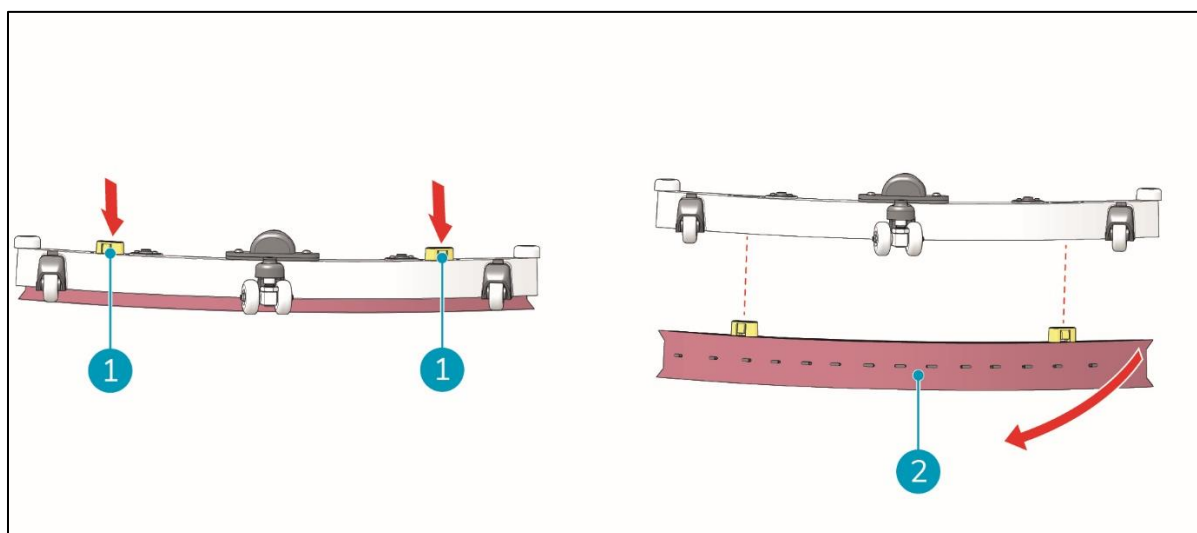

PRECAUCIÓN

Las escobillas de goma especiales con forma de flecha no se pueden cambiar. Es necesario sustituirlas cada vez.

5. Sustituya la hoja de goma de la escobilla de goma por una nueva, (Figura, pos. 2). Fíjela en el soporte presionándola suavemente sobre los pomos metálicos del soporte, (Figura, pos. 1).



Figura 41

6. Realice el paso anterior para la otra hoja de la escobilla de goma.
7. Vuelva a colocar el soporte de la escobilla de goma en la unidad de la escobilla de goma.

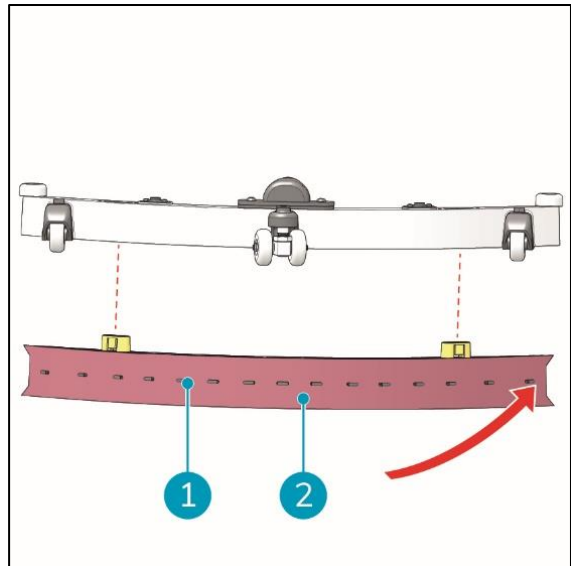

ATENCIÓN

Alinee los pomos del soporte de las hojas de la escobilla de goma con las muescas de la unidad de las hojas de la escobilla de goma.

7.2.3 Fijación de la escobilla de goma





Figura 42

Para fijar la escobilla de goma:

1. Tome la manguera de vacío (Figura, pos. 1).
2. Inserte el conector de la manguera (Figura pos. 2) en la escobilla de goma (Figura, pos. 3).
3. Gire el conector de la manguera 1/4 de vuelta en sentido antihorario para un ajuste firme (Figura, pos. 2).
4. Vuelva a introducir con cuidado la manguera de aspiración en la máquina.
5. Sujete firmemente la plataforma de fregado con una mano.
6. Alinee los pasadores de la plataforma de fregado (Figura, pos. 4) con los orificios de la escobilla de goma (Figura, pos. 5).
7. Empuje el lado izquierdo de la escobilla de goma en su lugar.
8. Empuje el lado derecho de la escobilla de goma en su lugar.

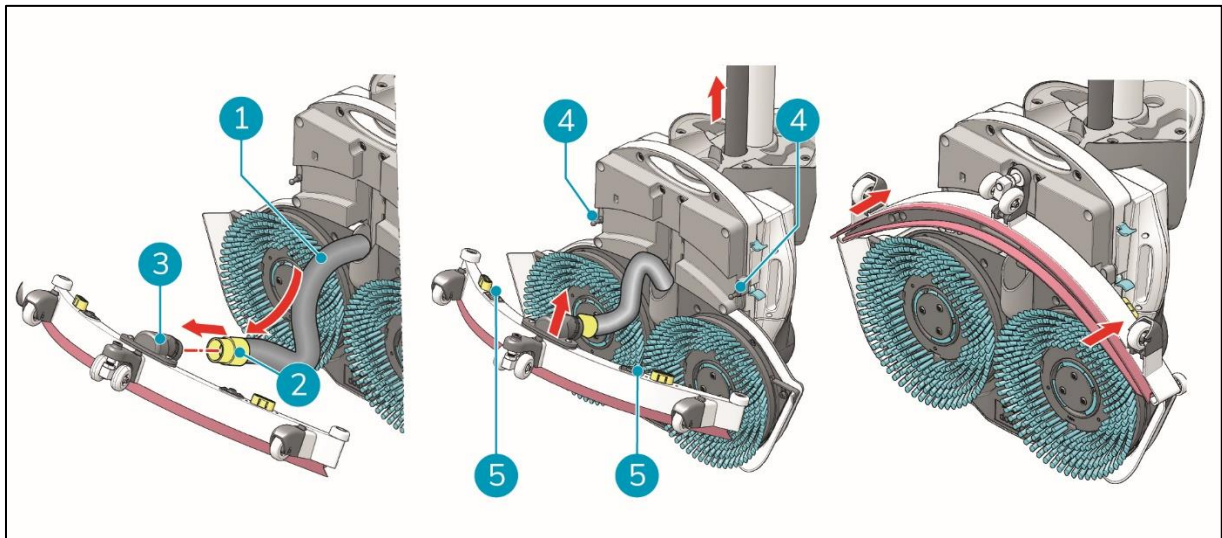
7.3 Sustitución de la manguera de vacío

1. Separe la escobilla de goma como se describe en 7.2.1.
2. Retire el depósito de solución. Puede ver dónde está conectada la manguera de aspiración en el i-mop® XXL Pro.
3. Sujete firmemente la plataforma de fregado con una mano.
4. Desconecte la manguera de vacío girando el conector 1/4 de vuelta en el sentido de las agujas del reloj.
5. Ahora puede tirar con cuidado de la manguera de aspiración desde la parte superior de la máquina.
6. Guíe la nueva manguera de aspiración a través de la abertura hasta el conector de manguera situado en el mango de la i-mop XL Pro.
7. Conecte la parte superior al conector de la manguera girándola 1/4 de vuelta en el sentido de las agujas del reloj hasta que se hayan alineado.
8. Vuelva a instalar la escobilla de goma.

7.4 Sustitución de las ruedas

La unidad de la escobilla de goma de la i-mop XXL viene con tres ruedas de apoyo. Estas ruedas están colocadas en un pequeño soporte de plástico. Para sustituir las ruedas:

1. Presione el pestillo situado en la parte superior de la unidad de la escobilla de goma hacia la rueda. Al hacerlo, se soltará el pestillo del soporte de la rueda.
2. Deslice el soporte de la rueda fuera de la unidad de la escobilla de goma (Figura).
3. Sustituya el soporte por uno nuevo y vuelva a colocarlo en la unidad de la escobilla de goma.



Figura 43

Es posible sustituir las tres unidades de ruedas por ruedas giratorias. Si lo hace, el control de la i-mop será más difícil. El cambio de todas las ruedas por ruedas pivotantes sólo debe realizarse para restauraciones de suelos.

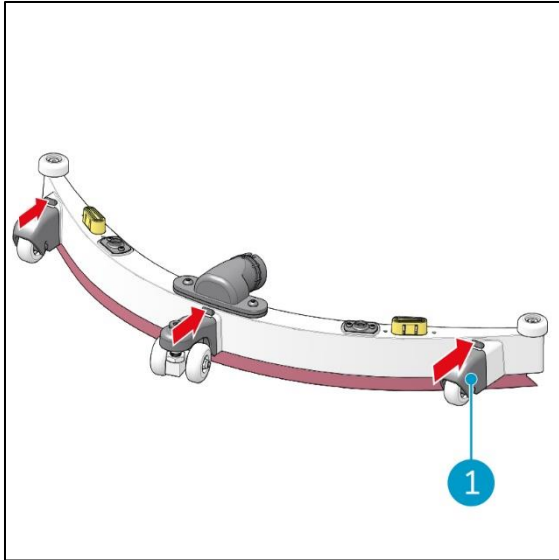

PRECAUCIÓN

Si todas las unidades de ruedas se sustituyen por ruedas giratorias, no se debe utilizar la función de succión de la i-mop. La i-mop será difícil de guiar y el agua no será empujada bajo la escobilla de goma.



ATENCIÓN

La i-mop XXL Pro viene con ruedas de nylon estándar. Dependiendo del entorno en el que se vaya a utilizar la i-mop XL Pro, las ruedas de nylon pueden sustituirse por otras metálicas.

7.5 Sustitución de las protecciones contra salpicaduras

Las protecciones antisalpicaduras están montadas sobre un soporte de plástico. Los protectores contra salpicaduras deben sustituirse aproximadamente cada dos años. Para sustituir el protector contra salpicaduras:

1. Retire los cepillos como se indica en la sección 5.2.2.
2. El soporte de plástico que incluye los protectores contra salpicaduras puede separarse presionándolo hacia abajo, alejándolo del centro de los cepillos.
3. Sustituya el soporte de plástico con protección contra salpicaduras por uno nuevo y vuelva a colocarlo en la cubierta.
4. Vuelva a fijar los cepillos como se indica en el par. 5.2.2.

7.6 Limpieza adicional recomendada

Limpie el exterior de la i-mop® XXL Pro semanalmente con un limpiador no abrasivo y sin disolventes o con un paño limpio y húmedo. Para limpiar la plataforma de fregado, retire los cepillos.



7.7 Tiempo de servicio recomendado

El servicio debe ser realizado por uno de nuestros socios de servicio. La primera revisión se recomienda después de 200 horas. Se recomienda programar una revisión completa cada 500 horas.

Compruebe periódicamente el horario de funcionamiento en i-link, a través de: ilink.i-teamglobal.com. Para más información, consulte el manual de i-link.

7.8 Accesorios

La i-mop XXL Pro puede equiparse con diferentes cepillos y almohadillas de pulido. El uso de estos accesorios sólo está permitido a operadores experimentados y formados, ya que algunas almohadillas de pulido pueden ser abrasivas y causar daños en la superficie del suelo si se aplican incorrectamente. Para obtener más información, póngase en contacto con nuestro departamento de ventas o con el socio que le proporcionó la i-mop XXL Pro.



8 Solución de problemas

Problema	Causa	Solución
Sin energía	Sin pilas	Inserte las pilas
	Pilas vacías	Cargar baterías
	Pilas mal colocadas	Quitar y volver a poner las pilas
Caudal de agua insuficiente o nulo	Programa equivocado	Compruebe el modo de funcionamiento en el panel de control
	Modo Eco activado	Compruebe la luz del modo ECO en el panel de control
	Depósito vacío	Llenar el depósito
	Depósito mal colocado	La válvula del tanque debe ser presionada en la boquilla para abrir el sello, reemplace el tanque
	Filtro bloqueado	Asegúrese de que el depósito de solución no tenga partículas de suciedad y de que el filtro esté limpio
	Tubería de agua obstruida	Solicitud de servicio
Escasa recuperación del agua	Apertura de la escobilla de goma bloqueada	Retire el tubo y limpie la abertura de la escobilla de goma
	Roturas en las escobillas de goma	Sustituir las hojas de la escobilla de goma
	Filtro bloqueado	Compruebe el filtro amarillo y límpielo si es necesario
	Manguera de vacío obstruida	Comprobar y eliminar la obstrucción
	La bomba de vacío no funciona	Solicitud de servicio
Fugas	Tanques mal colocados	Comprobar y volver a colocar los depósitos de fluidos
	Desgarro en la manguera de vacío	Sustituya la manguera de vacío o solicite asistencia técnica
La batería no se carga	La batería está al final de su vida útil	Sustituir la batería
El cargador no carga		Solicitud de servicio
Parpadeo del led de advertencia de ángulo		La mopa puede seguir utilizándose. Después de 15 minutos, vuelva a encender la i-mop.



8.1 Informe del problema a través de i-link[®]

1. Escanee el código QR en el dispositivo con un teléfono o tableta.
2. Se abrirá la página de aterrizaje i-link QR.
3. Haga clic en "Informar de un problema" e informe del problema.



9 Desmantelamiento y eliminación



ATENCIÓN

Es responsabilidad del propietario de i-mop® XXL Pro deshacerse del producto de forma responsable.

Después de la puesta fuera de servicio, la i-mop XXL Pro todavía contiene recursos valiosos y debe eliminarse de acuerdo con las leyes y normativas locales relativas al reciclaje de equipos eléctricos.



Antes de desecharlas, por favor:

1. Enjuague la máquina, véase el apartado 6.3.1.
2. Retire las pilas para su eliminación por separado, véase el apartado 6.3.3.

TIP:



También puede guardar las pilas para utilizarlas en otro equipo i-team.

3. Retire todos los componentes sueltos como cepillos, depósitos y escobilla de goma.
4. Elimine todos los artículos de acuerdo con las leyes y normativas locales.



10 Archivos adjuntos

10.1 Certificado CE

C E R T I F I C A T E		 TÜVRheinland®
of Conformity		
EC Council Directive 2014/30/EU Electromagnetic Compatibility		
Registration No.:	AE 50408406 0001	
Report No.:	50127657 001	
Holder:	Future Cleaning Technologies (FCT) B.V. Hoppenkuil 27A 5626 DD Eindhoven Netherlands	
Product:	Floor Cleaning Machine (i-mop)	
Identification:	XL XXL Serial No.: n.a. Remark : Refer to test report 50127657 001 for details.	
Tested acc. to:	EN 55014-1:2006+A1+A2 EN 55014-1:2017 EN 55014-2:1997+A1+A2 EN 55014-2:2015	
<p>This certificate of conformity is based on an evaluation of a sample of the above mentioned product. Technical Report and documentation are at the Licence Holder's disposal. This is to certify that the tested sample is in conformity with all provisions of Annex I of Council Directive 2014/30/EU. This certificate does not imply assessment of the production of the product and does not permit the use of a TÜV Rheinland mark of conformity. The holder of the certificate is authorized to use this certificate in connection with the EC declaration of conformity according to the a.m. Directive</p>		
Date	<u>20.06.2018</u>	Certification Body  Dono Zhou 
TÜV Rheinland LGA Products GmbH - Tillystraße 2 - 90431 Nürnberg		
 The CE marking may only be used if all relevant and effective EC Directives are complied with. 		

10202012 04.08 © TÜV, TÜV Rheinland and TÜV are registered trademarks. Issuance and approval requires prior approval.



10.2 El i-Story

No se trata sólo de limpiar máquinas.

Se trata del bienestar de las personas y del planeta.

Estamos entusiasmados con la limpieza, encantados con la sostenibilidad y dedicados de todo corazón a seguir innovando.

Creemos que una limpieza eficaz es algo más que eliminar la suciedad. Significa garantizar la salud y la seguridad de las personas, al tiempo que se hace el trabajo más fácil, sencillo, eficaz e incluso divertido. Significa obtener resultados uniformes en todo el mundo, protegiendo al mismo tiempo el planeta. Y significa crear asociaciones para hacer crecer nuestra fuerza global para una mejor limpieza. Al fin y al cabo, hace falta un equipo.

El i-team.

Made Azul

Al utilizar las i-mops, sus socios, clientes y usuarios reducen la huella hídrica al tiempo que contribuyen positivamente a la disponibilidad de agua en el mundo. Cada día que se enciende una i-mop, Made Blue garantiza simultáneamente que otra persona del planeta tenga acceso a agua limpia. Por cada litro que la i-mop utiliza en sus operaciones, el i-team y Made Blue reflejan agua potable limpia en un país en vías de desarrollo. El planeta es un lugar hermoso con más de 7.000 millones de habitantes. Los seres humanos necesitan agua para vivir, respirar y disfrutar de sus vidas. En todo el mundo, 2.700 millones de personas sufren escasez de agua potable. Para 780 millones de personas esta situación es permanente y cada año mueren 3,5 millones de personas por esta causa. Por eso Made Blue invierte en proyectos en países en desarrollo. Estamos orgullosos de ser socios de Made Blue. Made Blue refleja el agua utilizada por i-team para crear agua limpia en países en vías de desarrollo. 1 litro por 1 litro.



MADE BLUE



Acceso al agua potable para todos.



i-team Professional b.v.

Hoppenkuil 27b, 5626 DD Eindhoven, Países Bajos

Teléfono: +31402662400

Correo electrónico: [hello@i-](mailto:hello@i-teamglobal.com)

teamglobal.com

Internet: www.i-teamglobal.com

